

Remova os retentores de pó e os selos do pistão.

ATENÇÃO

Tenha cuidado para não danificar o cilindro do câliper.

Limpe o cilindro do câliper, canaletas do retentor de pó e do selo e o pistão com fluido de freio limpo.

INSPEÇÃO

Verifique se os pistões do câliper estão gastos ou danificados. Meça o diâmetro externo dos pistões com um micrômetro.

LIMITE DE USO: 26,89 mm

Verifique se os cilindros do câliper estão gastos ou danificados.

Meça o diâmetro interno dos cilindros.

LIMITE DE USO: 27,06 mm

MONTAGEM

Os retentores de pó e os selos dos pistões devem ser substituídos sempre que forem removidos.

Lubrifique os retentores de pó e os selos dos pistões com fluido de freio limpo e instale-os nas canaletas dos cilindros do câliper.

Lubrifique os pistões e os cilindros do câliper com fluido de freio limpo.

Instale os pistões nos cilindros do câliper com as extremidades fechadas voltadas para o lado da pastilha.

Instale a guarnição do pino de articulação no suporte do câliper, certificando-se que fique assentada corretamente na canaleta do suporte.

Certifique-se que a trava das pastilhas esteja colocada corretamente no suporte do câliper.

Instale a guarnição do pino de articulação no câliper, certificando-se que fique assentada corretamente na canaleta do câliper.

Instale a mola das pastilhas.

Lubrifique os pinos de articulação com graxa à base de silicone e instale o suporte no câliper.

ANEL DO PISTÃO

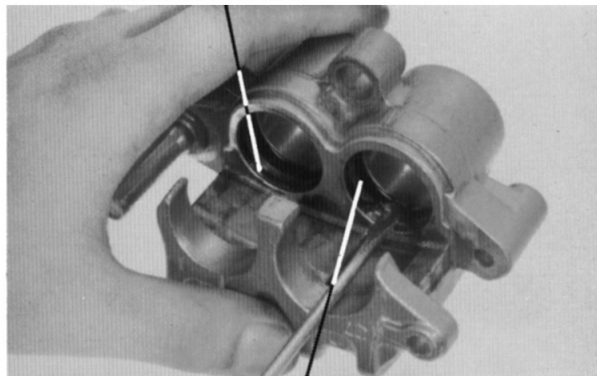

PROTETOR DE PÓ

CÁLIPER

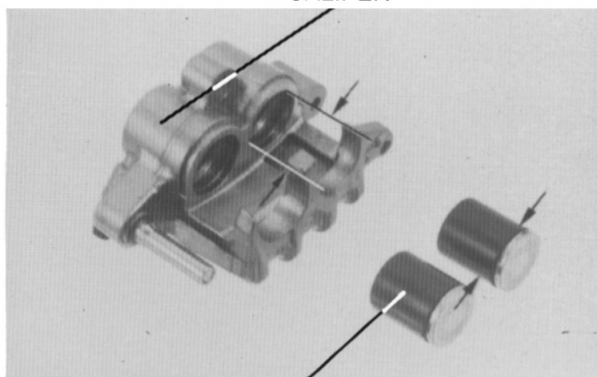

PISTÃO

CÁLIPER

ANEL DO PISTÃO

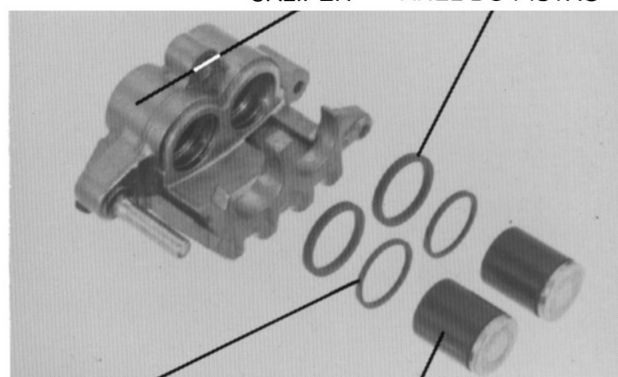

PROTETOR DE PÓ

PISTÃO

SUPORTE

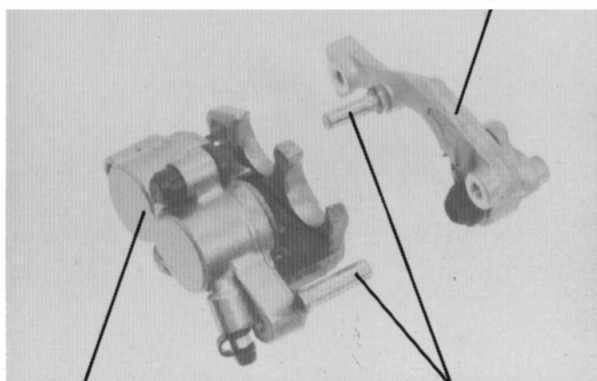

CÁLIPER

PINO