

COUPE-CIRCUIT MOTEUR

CONTROLE

Déposez le cache frontal (page 2-3).
Débranchez les connecteurs des fils Noir/Blanc et Vert de l'intérieur du soufflet de connecteur.

Vérifiez qu'il y a continuité du contacteur en position "OFF" (Arrêt) mais pas en position "RUN" (Marche).

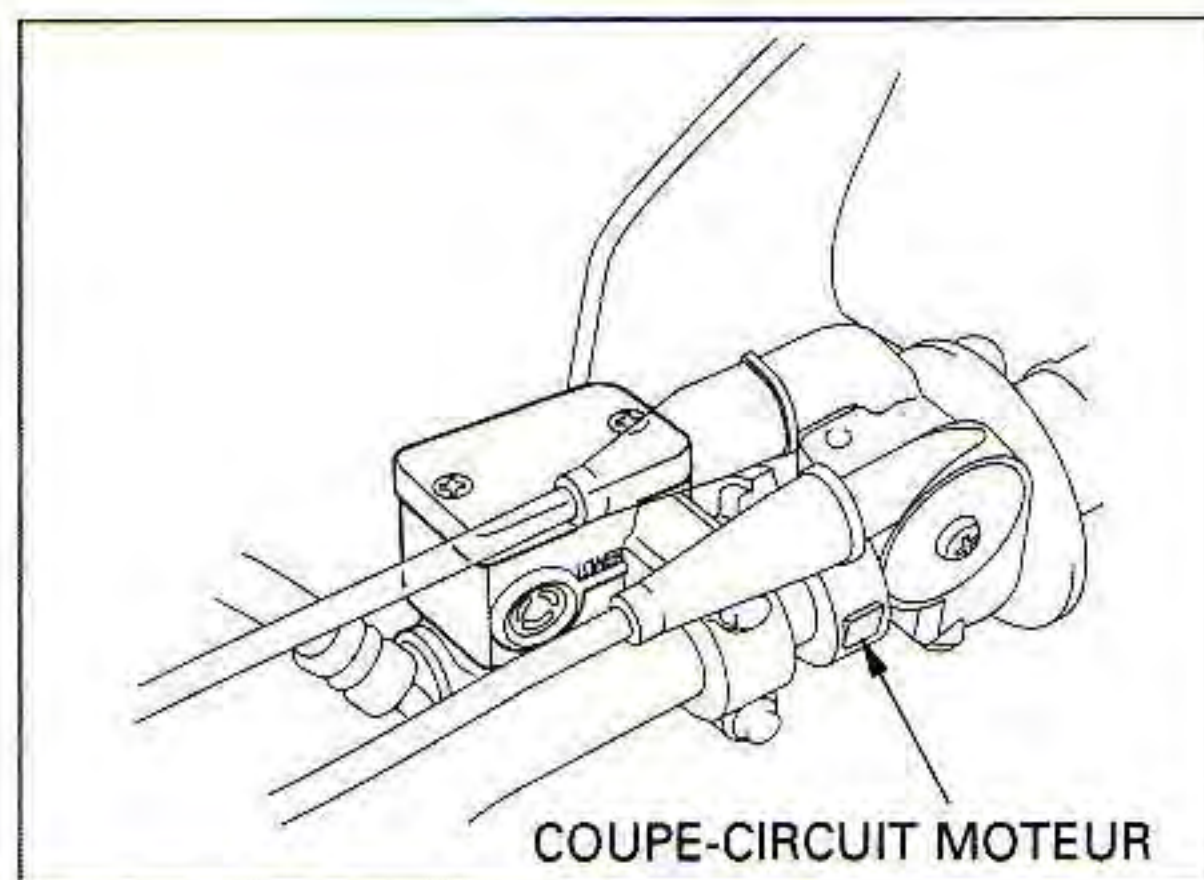

CONTACTEUR DE STOP SUR FREIN AVANT

CONTROLE

Débranchez les fils du contacteur de stop sur frein avant et vérifiez la continuité.

Il devrait y avoir continuité lorsque vous actionnez le levier de frein avant, mais pas quand vous le relâchez.

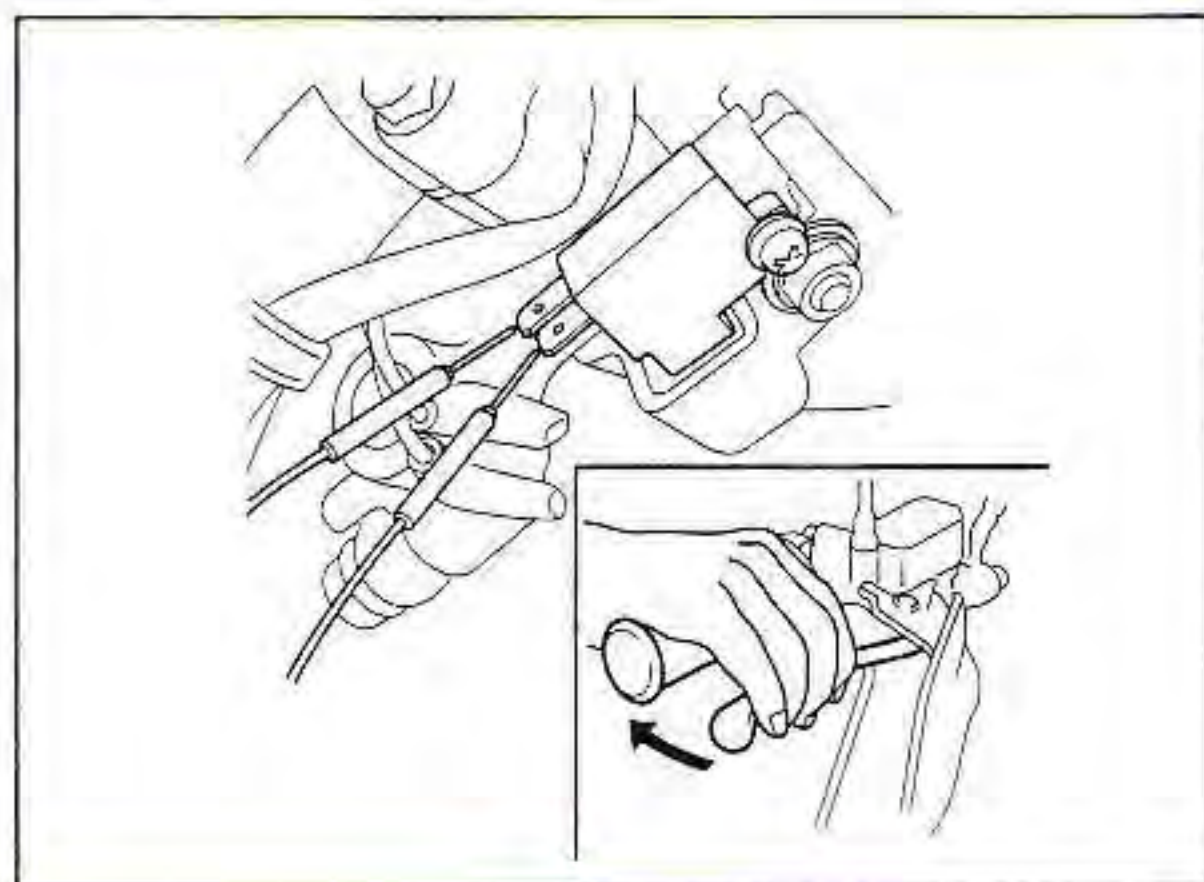

CONTACTEUR DE STOP SUR FREIN ARRIERE

CONTROLE

Déposez le siège (page 2-2)

Débranchez les fils du contacteur de stop sur frein arrière et vérifiez la continuité.

Il devrait y avoir continuité lorsque vous actionnez la pédale de frein arrière, mais pas quand vous la relâchez.

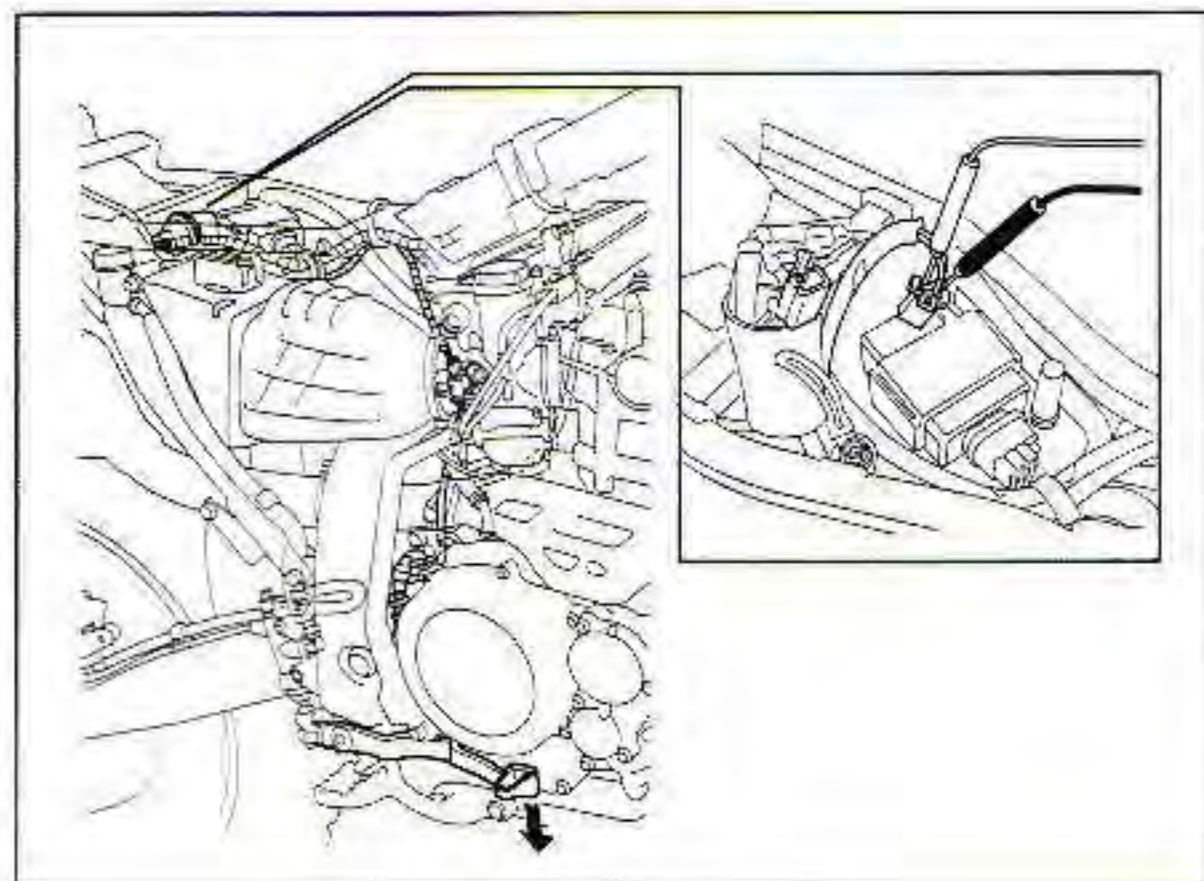

AVERTISSEUR SONORE

CONTROLE

Débranchez les connecteurs d'avertisseur sonore de l'avertisseur sonore.
Branchez une batterie de 12 V aux bornes de l'avertisseur.

L'avertisseur fonctionne normalement s'il se déclenche lorsque les bornes de l'avertisseur reliées à la batterie de 12 V sont reliées l'une à l'autre.

