

# COMMODO DE GUIDON

**NOTE :**

Les contacteurs du commodo de guidon (éclairage, feux de route/croisement et coupe-circuit moteur) doivent être remplacés comme un ensemble.

Déposez le cache frontal (page 2-3).

Débranchez le connecteur du cache frontal. Vérifiez la continuité entre les bornes de fil électrique du connecteur de commodo de guidon. La continuité doit être établie comme suit, entre les bornes de fils codés couleur :

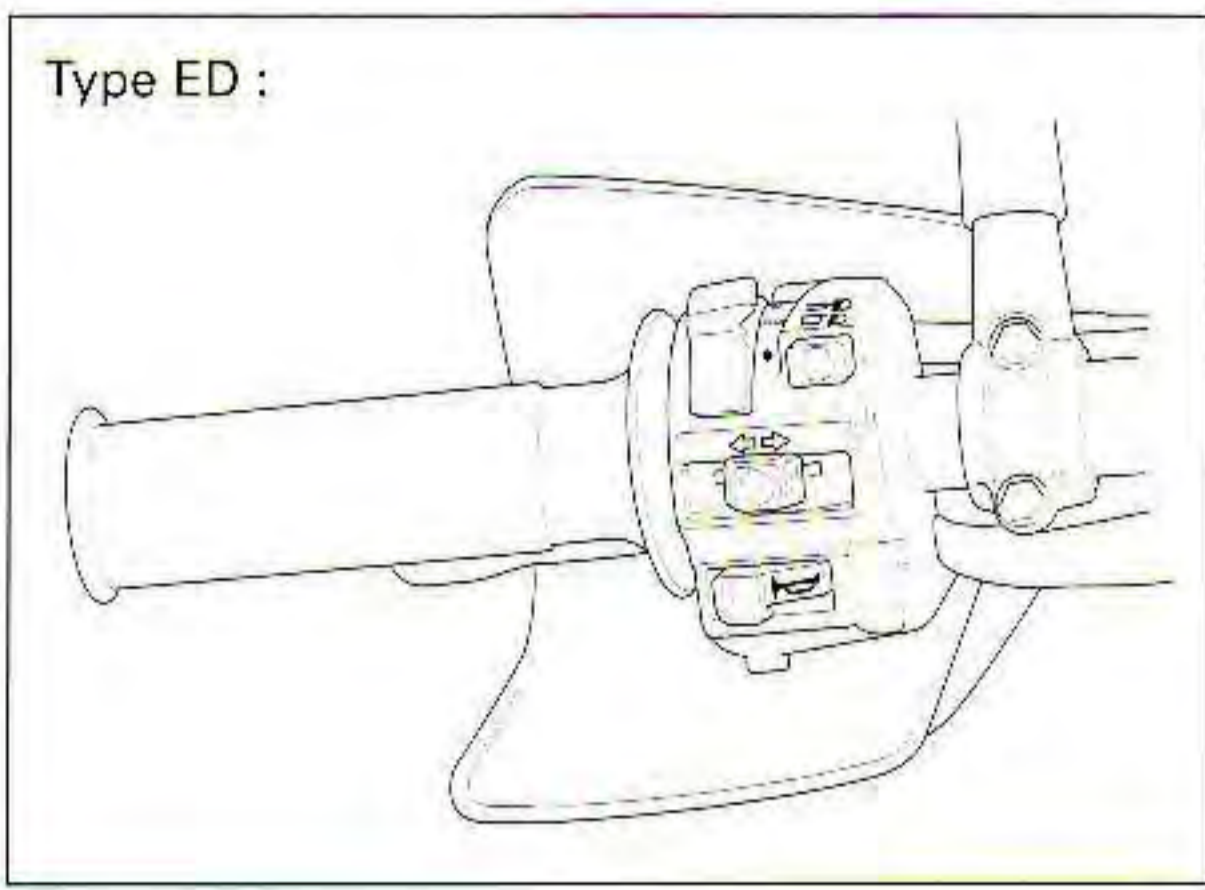

**CONTACTEUR D'AVERTISSEUR SONORE**

	Lg	Bl
LIBRE		
ENFONCE	○—○	

**COUPE-CIRCUIT MOTEUR**

	Bl/W	G
ARRET	○—○	
MARCHE		

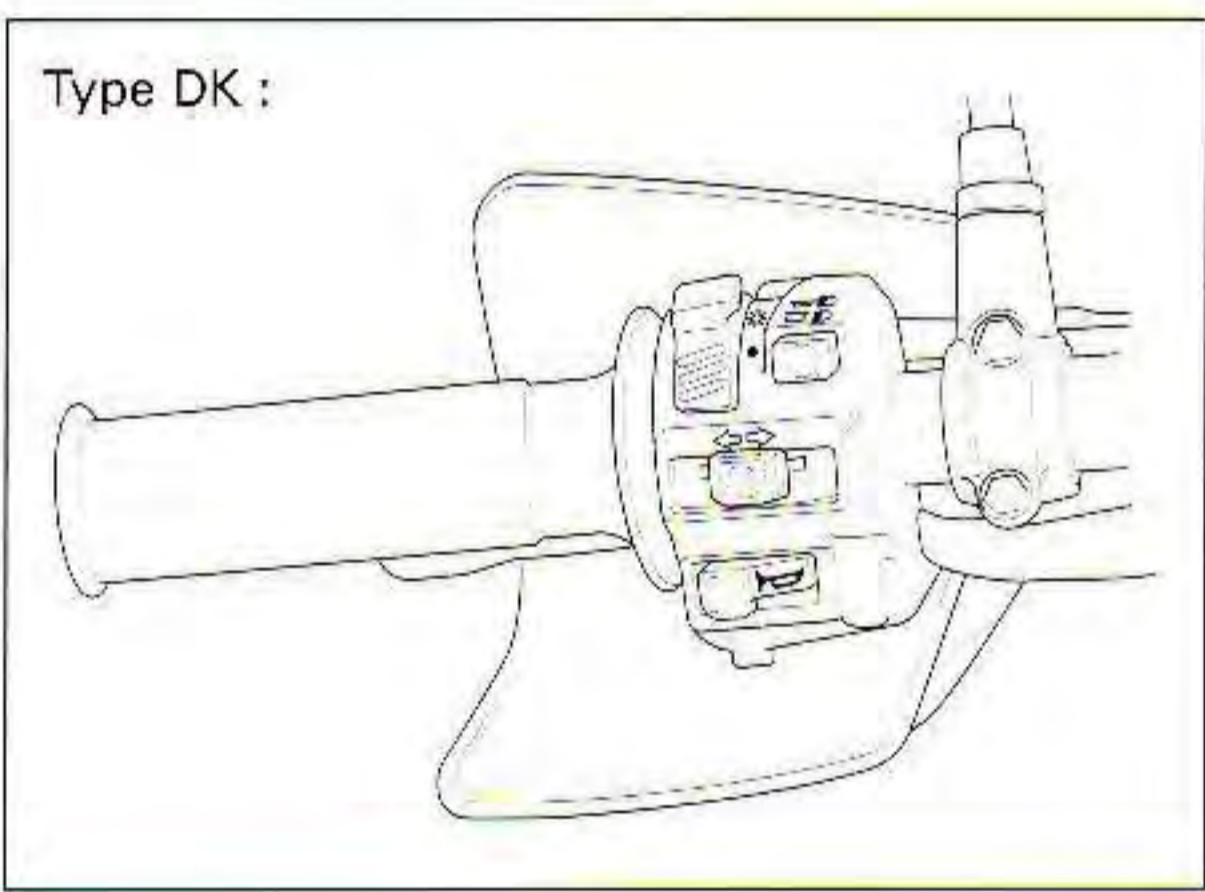

**CONTACTEUR D'ECLAIRAGE/DE FEUX DE ROUTE/CROISEMENT**

	-	W/Y	Bl	Br
•				
P			○—○	
H	○—○		○—○	

	Bu	-	W
HI	○—○		
(N)	○—○	○—○	
LO		○—○	

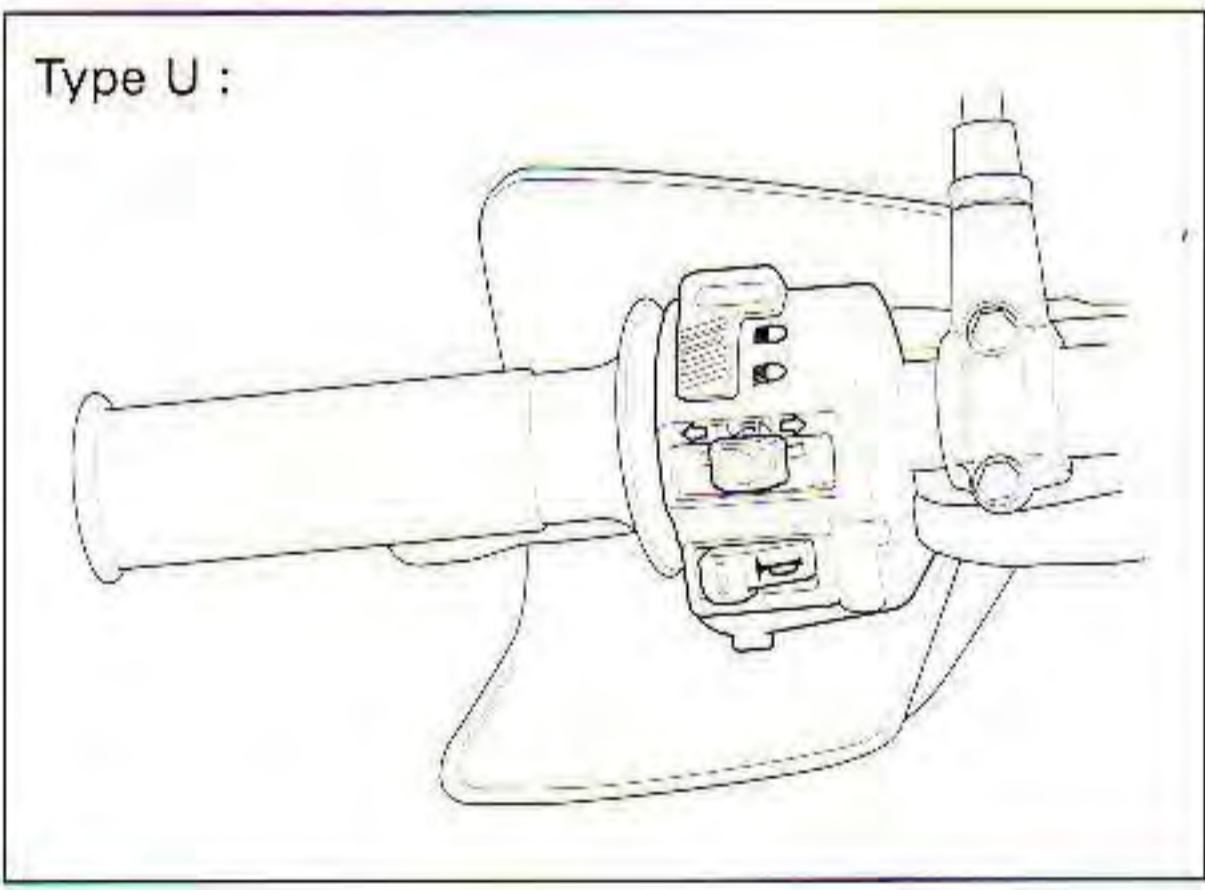

**Type DK :**

	-	W/Y	Br
•			
H	○—○	○—○	○—○

	Bu	-	W
HI	○—○		
(N)	○—○	○—○	
LO		○—○	

**Type DK :**

	Bu	Br	W
HI	○—○		
(N)	○—○	○—○	
LO		○—○	

**CONTACTEUR DE CLIGNOTANT**

Type DK, U

	O	Gr	Lb	O/W	Gr/W	Lb/W
L	○—○			○—○		
(N)						
R		○—○			○—○	

Bl	NOIR	Br	BRUN
Y	JAUNE	O	ORANGE
Bu	BLEU	Lb	BLEU CLAIR
G	VERT	Lg	VERT CLAIR
R	ROUGE	P	ROSE
W	BLANC	Gr	GRIS