

INSTALLATION

Placez l'ensemble maître-cylindre sur le guidon. Alignez l'extrémité du maître-cylindre sur le coup de poinçon du guidon.

Installez le support de maître-cylindre, repère "UP" tourné vers le haut. Serrez le boulon supérieur en premier, puis le boulon inférieur.

COUPLE : 10 N-m (1,0 kgf-m)

Raccordez le flexible de frein au maître-cylindre avec le boulon de huilage et des rondelles d'étanchéité neuves, puis serrez le boulon de huilage.

COUPLE : 34 N-m (3,5 kgf-m)

Appliquez de la graisse de silicone au pivot du levier de frein. Installez le levier de frein et la garde sur le maître-cylindre et tenez-les, puis installez le boulon de pivot en alignant le trou de l'ensemble pour pouvoir insérer le boulon. Installez le boulon de pivot et l'écrou ; serrez-les au couple spécifié.

COUPLE : 6 N-m (0,6 kgf-m)

Remplissez le réservoir jusqu'au niveau supérieur et purgez le circuit de freinage hydraulique (page 16-3).

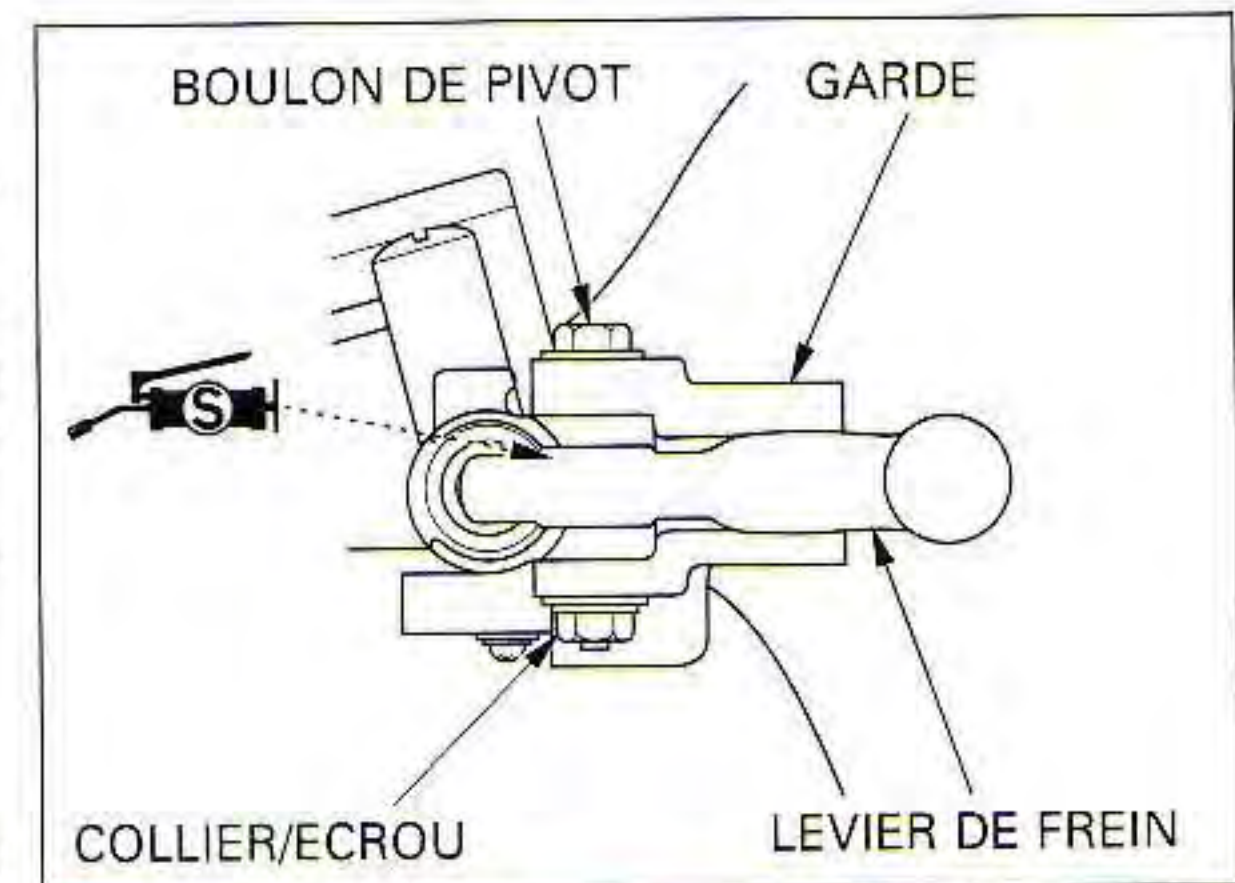
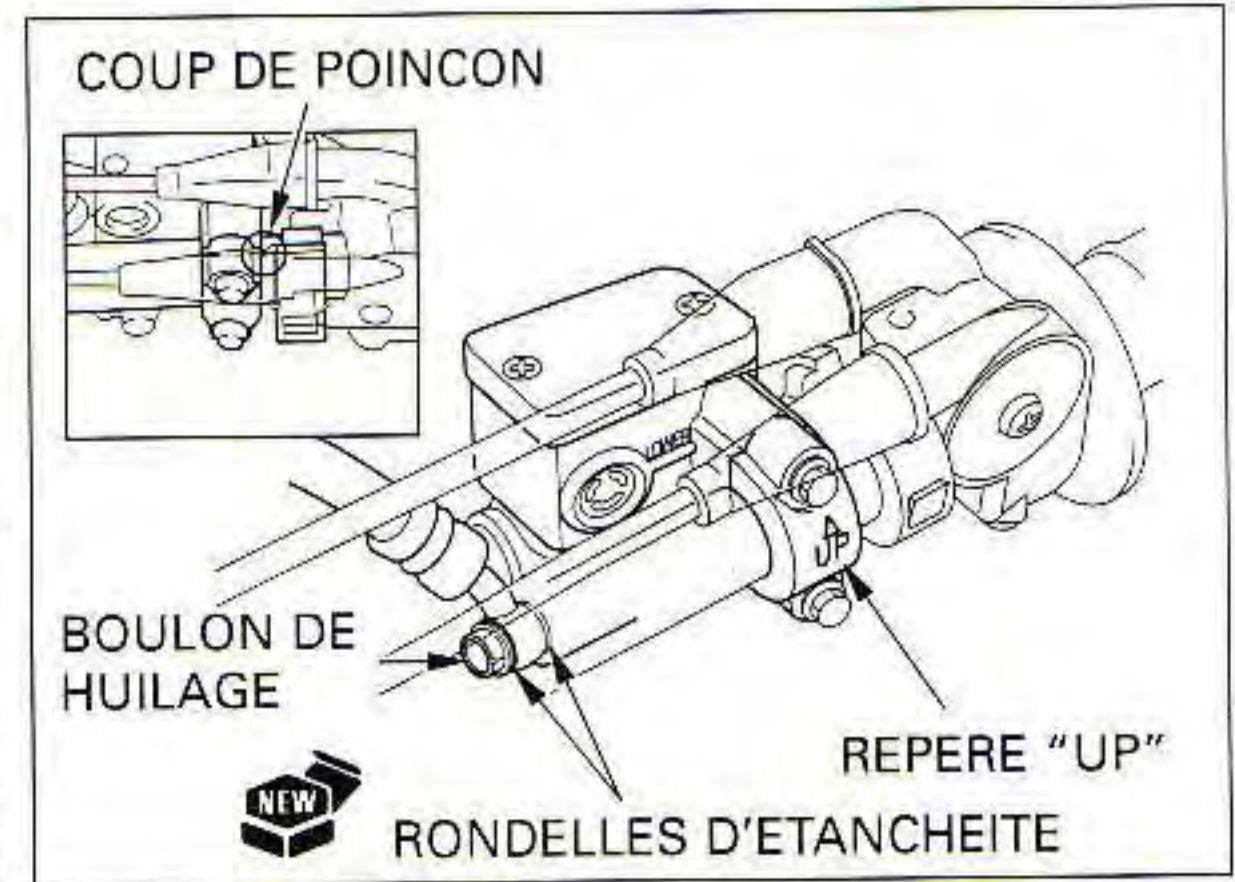

MAITRE-CYLINDRE ARRIERE

DEPOSE

PRECAUTION :

Evitez de répandre du liquide de frein sur les surfaces peintes et sur les pièces en plastique ou caoutchouc. Nous vous recommandons de recouvrir ces pièces d'un chiffon pendant toute opération d'entretien.

NOTE :

Au moment de déposer le boulon de flexible de frein, recouvrir l'extrémité du flexible pour éviter tout risque de contamination du circuit. Caler le flexible pour empêcher le liquide de s'écouler.

Vidangez le circuit de freinage hydraulique (page 16-3).

Déposez la pédale de frein (page 16-19).

Déposez le boulon de huilage de flexible de frein, les rondelles d'étanchéité et le flexible de frein.

Déposez les boulons de montage de maître-cylindre arrière.

