

INSTALLATION DE LA CULASSE

Installez les clavettes et de nouveaux joints de culasse.

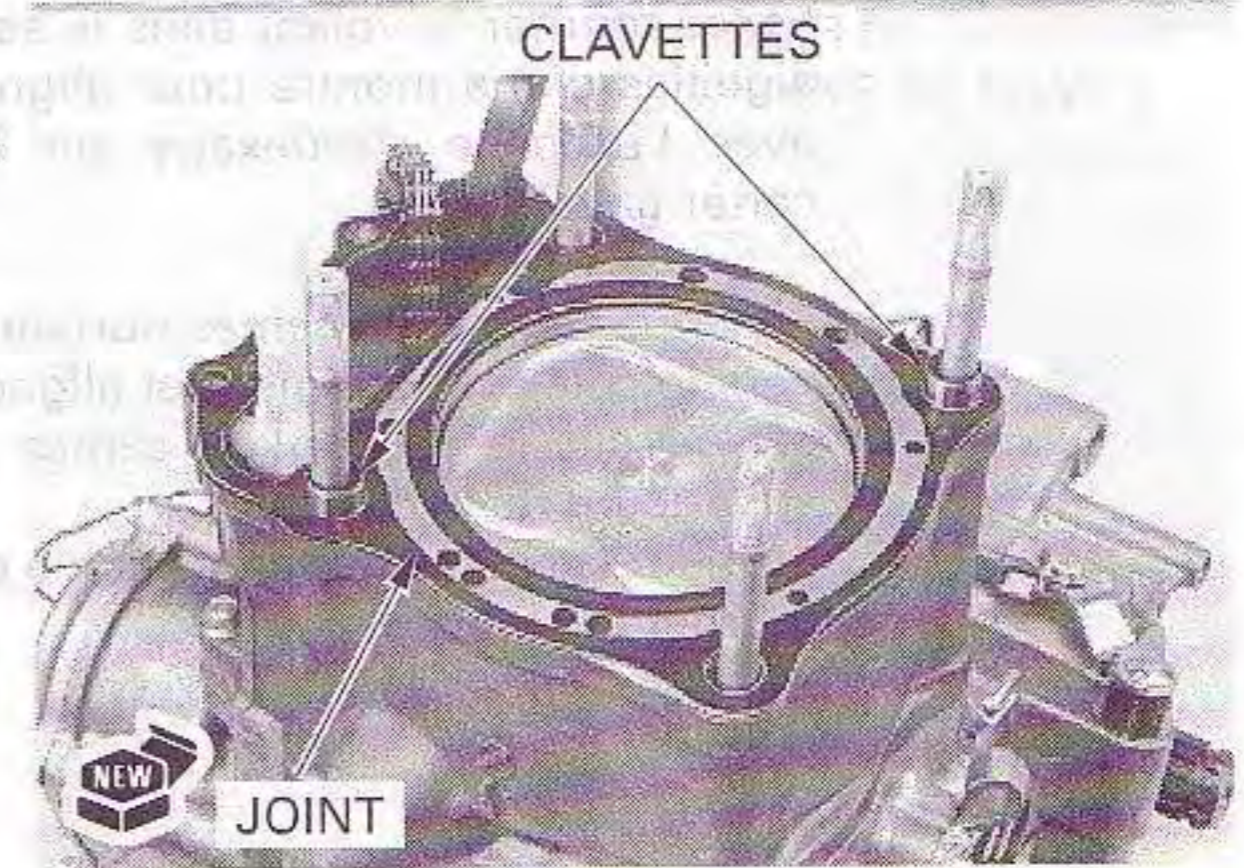

Veillez à ne pas endommager les surfaces de portée au moment de l'installation de la culasse.

Installez la culasse.

Appliquez de l'huile moteur sur tous les filets d'écrous de culasse. Installez la rondelle et les écrous. Serrez les écrous en ordre entrecroisé en deux opérations ou plus.

COUPLE: 67 N-m (6,8 kgf-m)

Installez les composants suivants:

- Tuyau d'eau entre le boîtier du thermostat et la culasse (page 7-7)
- Carburateur sur l'isolateur (page 5-14)
- Tuyau d'échappement (page 2-10)

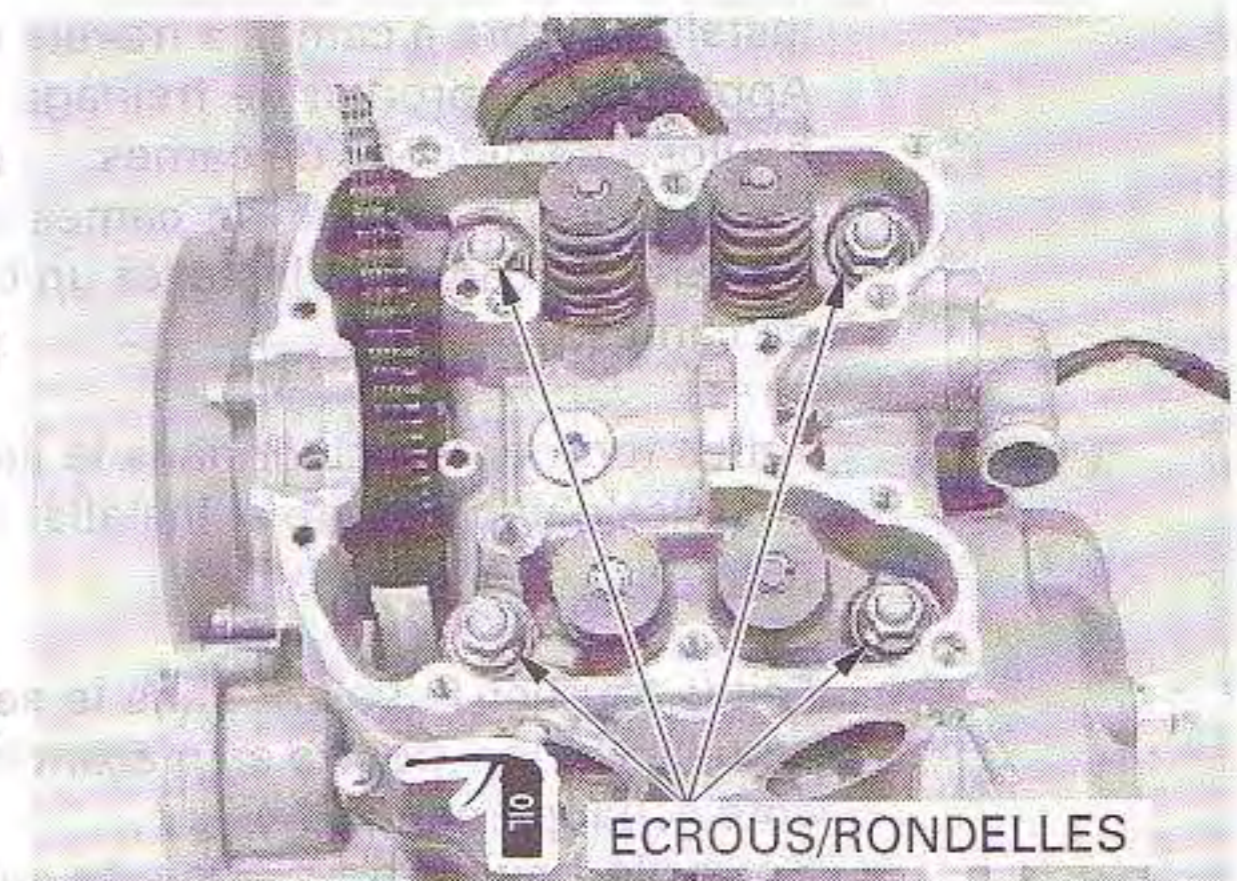

INSTALLATION DE L'ARBRE A CAMES

Le caoutchouc de protection du roulement extérieur est tourné vers l'extérieur.

Appliquez de l'huile au disulfure de molybdène sur les lobes de cames. Huilez les roulements de l'arbre à cames et installez-les sur l'arbre à cames.

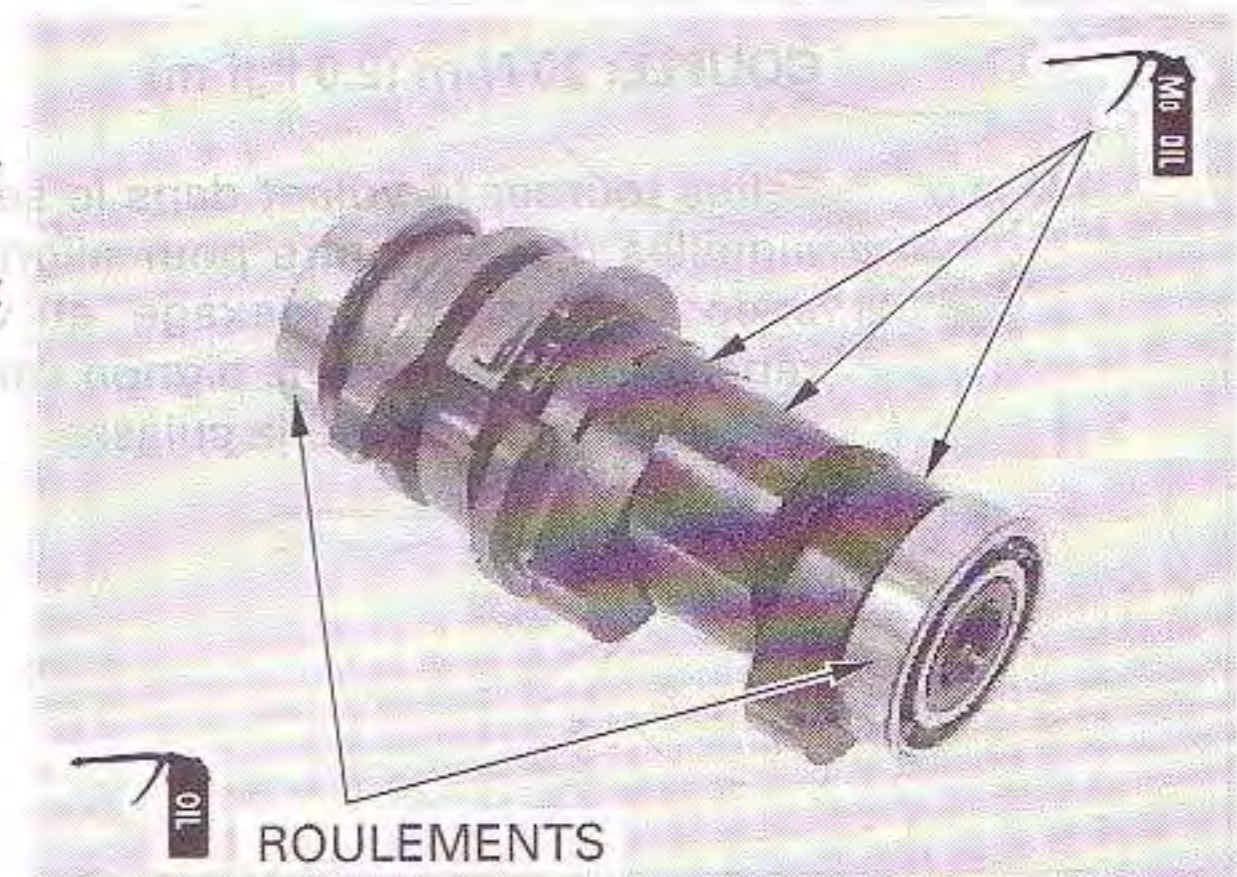

Veillez à ne pas faire tomber la bague butée, le plongeur et le ressort dans le carter.

Installez le ressort, le plongeur et la bague butée. Installez les goupilles de roulements d'arbre à cames.

