

CONTACTEUR DE FEUX DE STOP

NOTE :

Le contacteur du feu de stop de frein avant ne nécessite aucun réglage.

Régalez le contacteur de feu de stop pour que le feu de stop s'allume juste avant le serrage réel du frein. Si le feu ne s'allume pas, réglez le contacteur pour qu'il s'allume au moment approprié. Tenez le corps du contacteur et tournez la vis de réglage. Ne faites pas tourner le corps du contacteur.

Pour inspecter le contacteur, voir la section 17.

CONTACTEUR DE FEU DE STOP ARRIERE

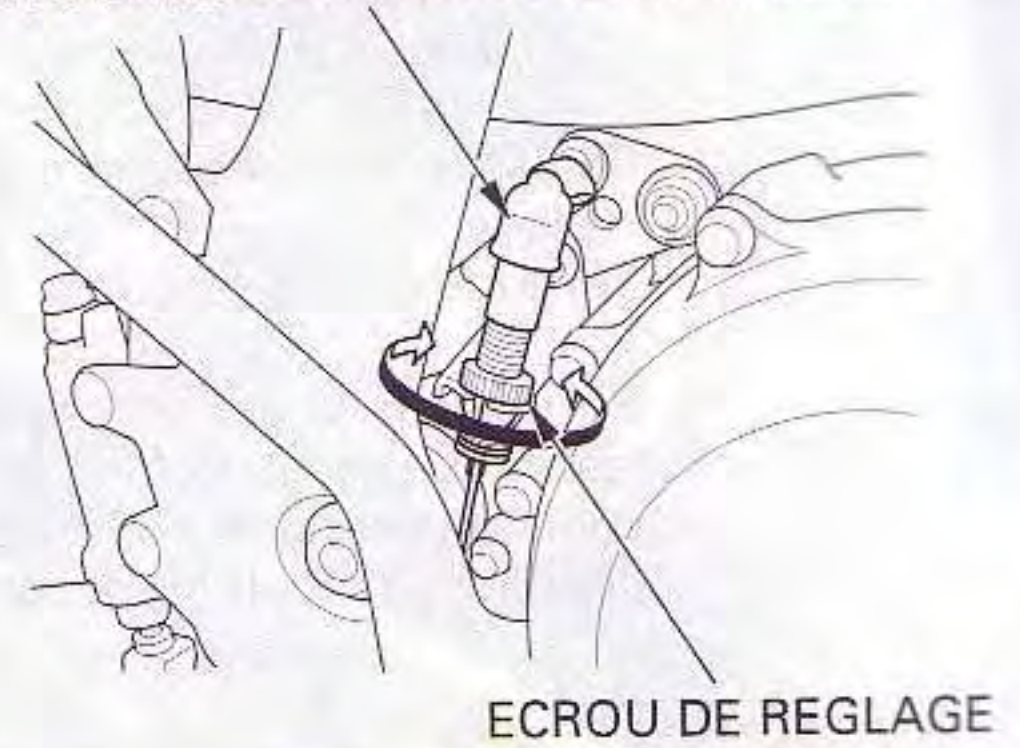

INCLINAISON DES PHARES

NOTE :

Régalez l'inclinaison des phares en respectant les lois et les règlements locaux.

Déposez le viseur avant (page 2-3).

Pour effectuer un réglage vertical, dévissez les boulons de fixation de phares. Alignez les traits d'indexage sur le phare et le support en relevant ou en abaissant le phare.

Serrez les boulons de fixation de phare.

PHARE

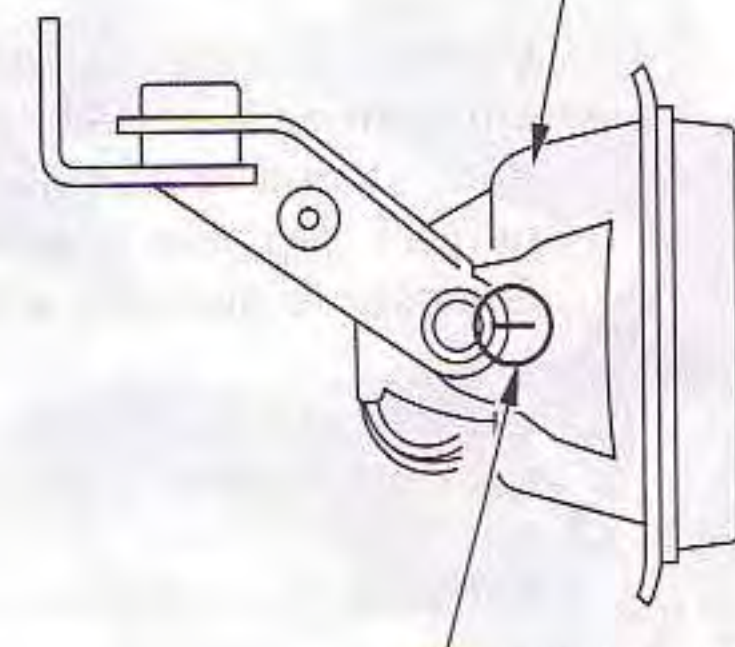

SYSTEME D'EMBRAYAGE

Mesurez le jeu de l'embrayage à l'extrémité du levier.

JEU : 10 - 20 mm

Régalez ainsi :

On peut effectuer de petits réglages en utilisant la vis de réglage sur le levier.

Enlevez le couvercle.

Dévissez le contre-écrou et faites tourner la vis de réglage pour obtenir le jeu voulu.

Serrez le contre-écrou et installez le couvercle anti-poussière.

Si la vis de réglage est dévissée jusqu'à sa limite et si on ne peut pas obtenir le jeu correct, vissez complètement la vis de réglage et ensuite dévissez-la d'un tour.

Serrez le contre-écrou, installez le couvercle anti-poussière, et exécutez un réglage important comme décrit ci-dessous.

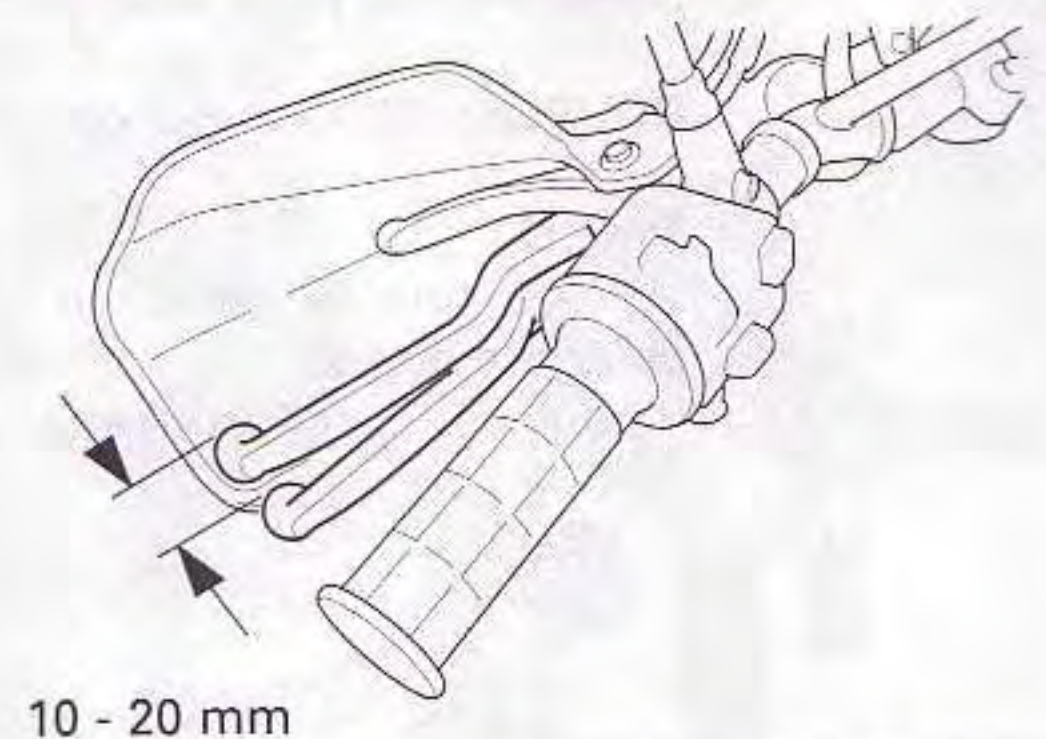

COUVERCLE ANTI-POUSSIERE

CONTRE-ECROU

AUGMENTEZ

DIMINUEZ

VIS DE REGLAGE