

ล้อหลัง/ระบบเบรก/ระบบกันสะเทือน

เกี่ยววู๊ชหูใช้ค้อพหลังตัวล่างเข้ากับสตัดที่สวิงอาร์ม จากนั้นประกอบแหวนรองและน็อตหัวหมวกยึดใช้ค้อพหลังตัวล่าง

ขันน็อตหัวหมวกยึดใช้ค้อพหลังตัวล่างไว้ชั่วคราว

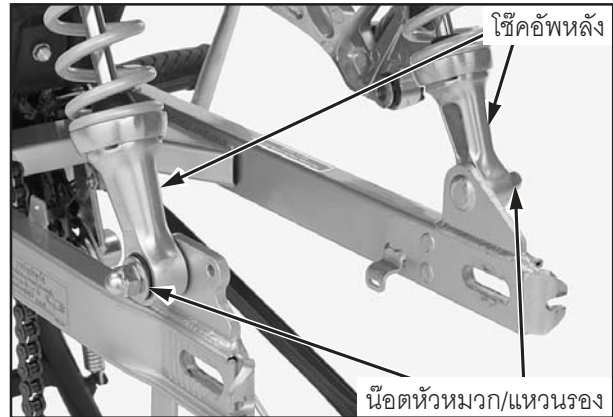

ประกอบล้อหลัง (หน้า 14-10)

พับขาตั้งกลางขึ้นด้วยความระมัดระวังและจับรถจักรยานยนต์ไว้ให้มั่นคง จากนั้นขันน็อตยึดจุดหมุนสวิงอาร์มให้แน่นตามอัตราความขันแน่นที่กำหนด

อัตราความขันแน่น : 59 นิวตัน-เมตร (6.0 กก.-ม., 44 ฟุต-ปอนด์)

ตั้งรถจักรยานยนต์ด้วยขาตั้งกลาง



เกี่ยวสปริงริงกลับคันเบรกหลังเข้ากับสวิงอาร์ม

