

# ล้อหลัง/ระบบเบรก/ระบบกันสะเทือน

## การแยกชิ้นส่วน/การตรวจสอบ

ตรวจสอบความสึกหรอหรือเสียหายของยางรองโช้  
ปลดร่องด้านหน้าของยางรองโช้ออกจากขอก็ียวบน  
สวิงอาร์ม

ถอดยางรองโช้ออกจากสวิงอาร์มโดยการปลดร่องที่ยาง  
รองโช้ออกจากขอก็ียวที่สวิงอาร์ม และปลดร่องด้าน  
หลังออกจากขอก็ียวบนสวิงอาร์ม

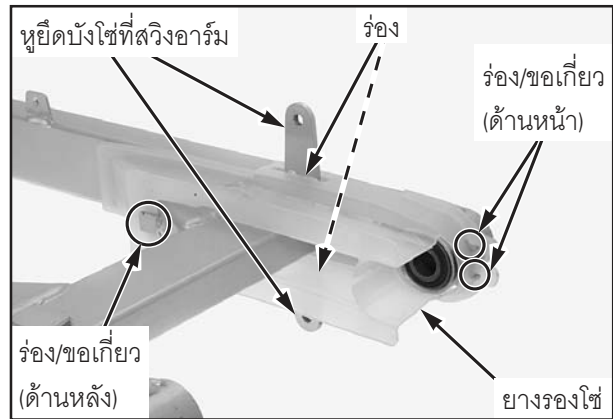

ถอดชิ้นส่วนต่อไปนี้ :

- ปีนสลัก
- น๊อต
- แหวนรอง
- แหวนรองสปริง
- ไบ์ลท์
- ขายึดจานเบรคหลัง

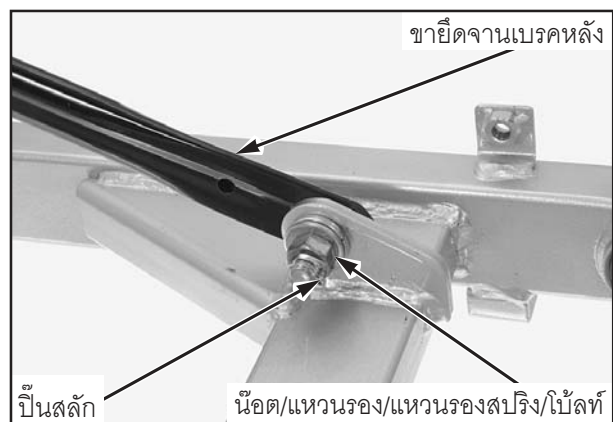

ตรวจสอบความสึกหรอหรือเสียหายของบูชียึดจุดหมุน  
สวิงอาร์ม

ตรวจสอบรอยร้าวหรือความเสียหายของสวิงอาร์ม

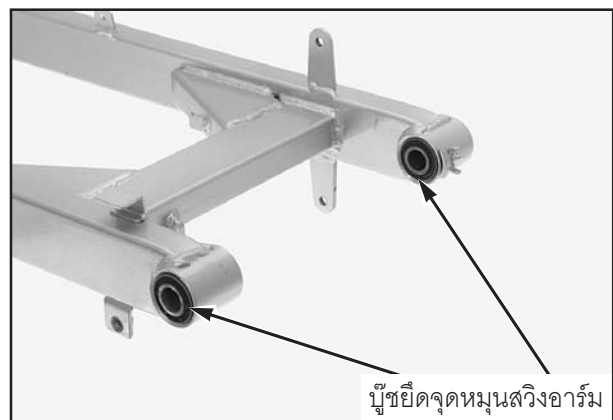

## การประกอบชิ้นส่วน

ประกอบชิ้นส่วนต่อไปนี้ :

- ขายึดจานเบรคหลัง
- ไบ์ลท์
- แหวนรองสปริง
- แหวนรอง
- น๊อต

ขันน๊อตให้แน่นตามอัตราการจัดที่กำหนด

อัตราการจัด : 22 นิวตัน-เมตร (2.2 กก.-ม.,  
16 ฟุต-ปอนด์)

ประกอบปืนสลักอันใหม่

