

ล้อหลัง/ระบบเบรก/ระบบกันสะเทือน

การเปลี่ยนลูกปืนล้อ

ประกอบหัวถอดลูกปืนเข้ากับลูกปืนล้อ

จากด้านตรงกันข้าม ให้ประกอบเพลาลูกปืนและตอกลูกปืนออกจากดุมล้อ

ถอดปลอกกรองเพลาล้อหลังและตอกลูกปืนอีกตัวยึดออกมา

เครื่องมือ :

หัวถอดลูกปืน, 12 มม. 07746-0050300

เพลาลูกปืน 07746-0050100

ข้อควรระวัง

- ควรเปลี่ยนลูกปืนล้อใหม่ทั้งคู่ อย่าใช้ลูกปืนเก่าในการประกอบใหม่

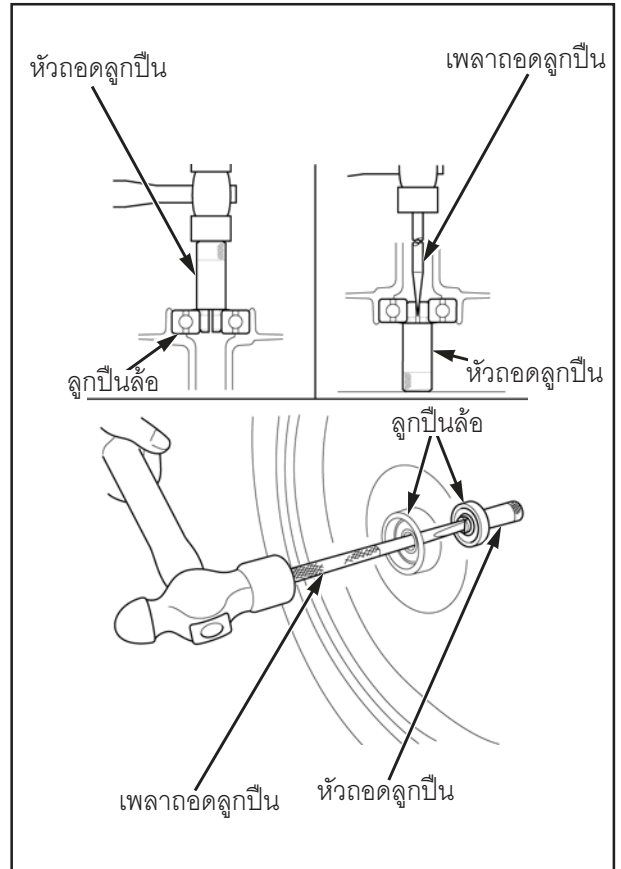

อัดจาระบีลงในช่องว่างของตลับลูกปืนทั้งหมด

ตอกลูกปืนด้านขวาตลับใหม่เข้าไปโดยให้ด้านที่มีเครื่องหมายหันขึ้นจนกระทั่งเข้าที่พอดี

เครื่องมือ :

ด้ามตอก 07749-0010000

ตัวตอก, 37x40 มม. 07746-0010200

ตัวนำ, 12 มม. 07746-0040200

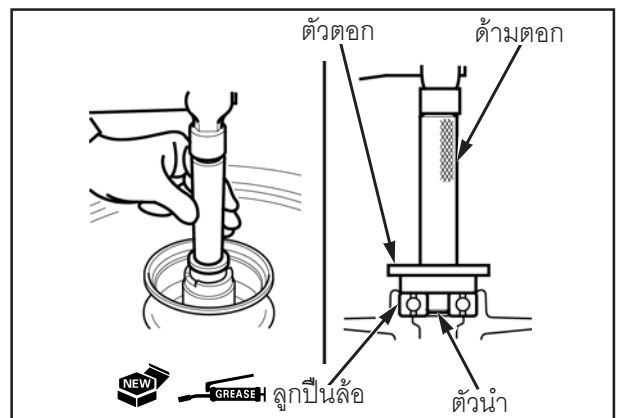

ทาจาระบีบางๆ ที่ปลอกกรองเพลาล้อหลังแล้วประกอบปลอกกรองเพลาล้อหลัง

ตอกลูกปืนด้านซ้ายตลับใหม่เข้าไปโดยให้ด้านที่มีเครื่องหมายหันขึ้น

เครื่องมือ :

ด้ามตอก 07749-0010000

ตัวตอก, 32x35 มม. 07746-0010100

ตัวนำ, 12 มม. 07746-0040200

