

ล้อหน้า/ระบบเบรก/ระบบกันสะเทือน/ระบบบังคับเลี้ยว

ดึงแกนโช้คอัพหน้าขึ้นและประกอบสปริงโช้คอัพหน้า โดยให้ด้านเรียวลงของสปริงอยู่ด้านล่าง

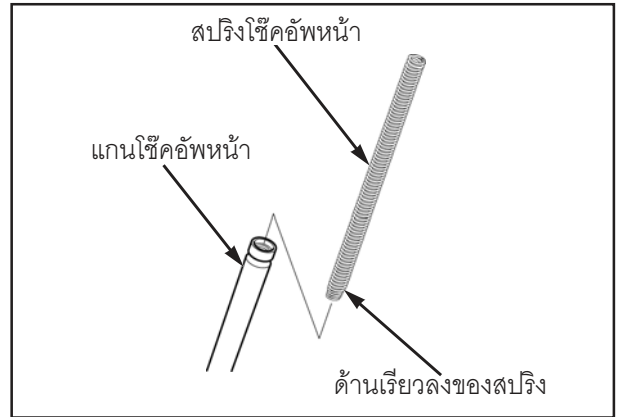

ทาน้ำมันโช้คที่โอริงอันใหม่และประกอบเข้ากับร่องในตัวรองสปริง ประกอบชุดโช้คอัพหน้า ตัวรองสปริง และแหวนล๊อคเข้ากับไฮดรอลิคคูด ประกอบเครื่องมือที่เหมาะสมเข้ากับตัวรองสปริง กดตัวรองสปริงเข้ากับแกนโช้คอัพหน้าจนกระทั่งสามารถมองเห็นร่องของแหวนล๊อคได้

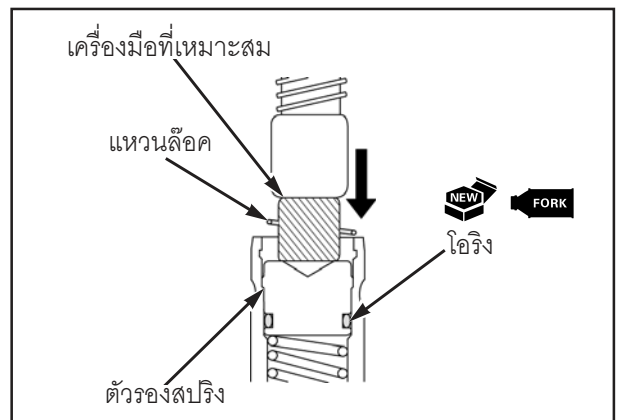

ข้อควรระวัง

- เพื่อป้องกันสปริงสูญเสียความตึง อย่ากดสปริงโช้คอัพหน้ามากเกินไปจนความจำเป็น

ประกอบแหวนล๊อคลงในร่องของแหวนล๊อคบนแกนโช้คอัพหน้า

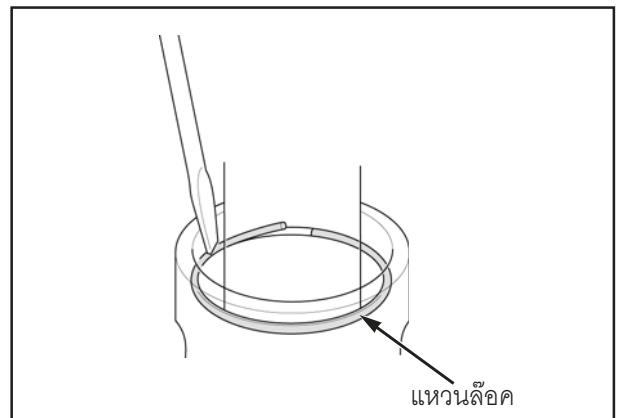

ยึดปลอกแกนโช้คอัพหน้าด้วยปากกาจับงานซึ่งมีหน้าสัมผัสเป็นไม้หรือวัสดุที่อ่อนนุ่มเช่น ฝ้าย ขันไม้ที่ยึดโช้คอัพหน้าให้แน่นตามอัตราการจัดขันที่กำหนด

อัตราการจัดขันแน่น : 20 นิวตัน-เมตร (2.0 กก.-ม., 15 ฟุต-ปอนด์)

