

ล้อหน้า/ระบบเบรก/ระบบกันสะเทือน/ระบบบังคับเลี้ยว

ประกอบสปริงลูกสูบโช้คและลูกสูบโช้คเข้ากับแกนโช้ค
อัพหน้า

ข้อควรจำ

- ต้องแน่ใจว่าแหวนลูกสูบโช้คลงร่องพอดี

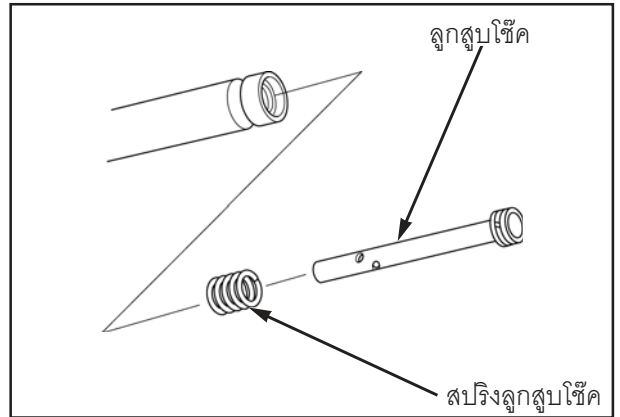

ทำความสะอาดเกลียวของโบลท์ยึดโช้คอัพหน้าและทา
น้ำยาหล่อเกลียวที่เกลียวของโบลท์

ประกอบโบลท์ยึดโช้คอัพหน้าพร้อมกับแหวนรองกันรั่ว
อันใหม่เข้ากับลูกสูบโช้คและขันโบลท์ให้แน่น

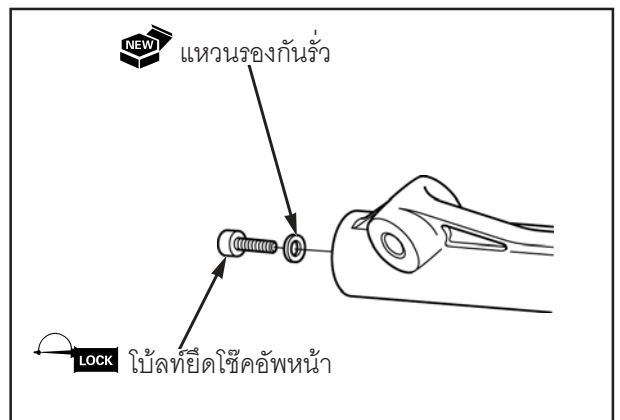

ประกอบแหวนรองซีลเข้ากับปลอกแกนโช้คอัพหน้า

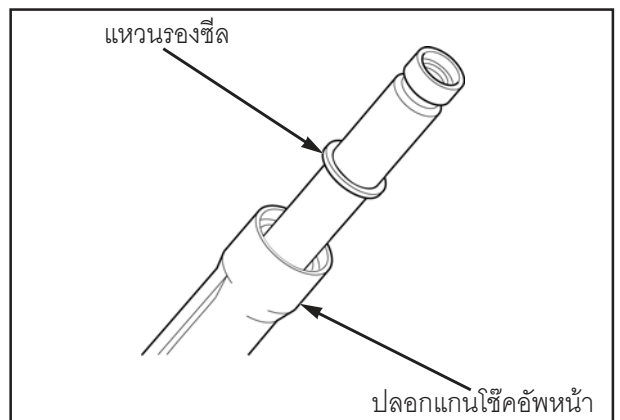

ทาน้ำมันโช้คที่ขอบซีลกันน้ำมันอันใหม่
ตอกซีลกันน้ำมันลงในปลอกแกนโช้คอัพหน้าโดยใช้
เครื่องมือพิเศษจนกระทั่งเข้าที่พอดี

ข้อควรจำ

- ประกอบซีลกันน้ำมันโดยให้ด้านที่มีเครื่องหมายหันขึ้น

เครื่องมือ :

ตัวตอกซีลโช้ค 07747-0010100

หัวตอกซีลโช้ค, 27.2 มม. 07747-0010300

