

# ล้อหน้า/ระบบเบรก/ระบบกันสะเทือน/ระบบบังคับเลี้ยว

## แกนโช้คอัพหน้า/ปลอกแกนโช้คอัพหน้า/ลูกสูบโช้ค

ตรวจสอบรอยขีดข่วนหรือการสึกหรอผิดปกติของแกนโช้คอัพหน้า ปลอกแกนโช้คอัพหน้า และลูกสูบโช้ค ตรวจสอบความสึกหรอหรือเสียหายของแหวนลูกสูบโช้ค

ตรวจสอบความล้าหรือความเสียหายของสปริงลูกสูบโช้ค

เปลี่ยนชิ้นส่วนใหม่ถ้าจำเป็น

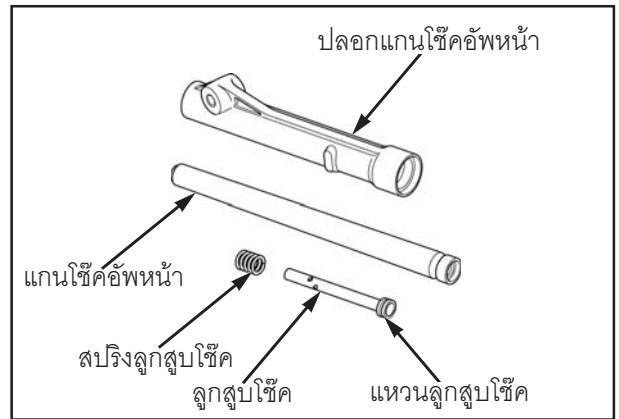

วางแกนโช้คอัพหน้าบน V-BLOCK และวัดค่าการส่ายด้วยไดอัลเกจ

ค่าการส่ายจริงจะเท่ากับ 1/2 ของค่าที่อ่านได้ทั้งหมด

ค่าจำกัดการซ่อม : 0.20 มม. (0.008 นิ้ว)

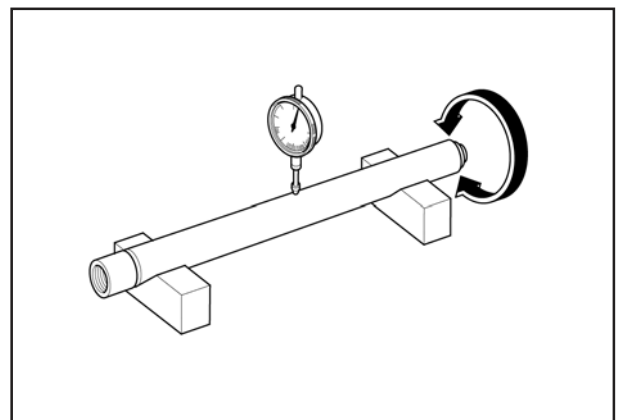

## บูชแกนโช้คอัพ/แหวนรองซีล

ตรวจสอบบูชแกนโช้คอัพที่อยู่ในปลอกแกนโช้คอัพด้วยสายตา

เปลี่ยนปลอกแกนโช้คอัพใหม่ทั้งชุดถ้าถลอกมากเกินไป ปกติหรือถ้าผิวทองแดงสึกหรอเกินกว่า 3 ใน 4 ของผิวหน้าสัมผัสภายนอก

ตรวจสอบแหวนรองซีล เปลี่ยนใหม่ถ้ามีการเสียรูปที่ตำแหน่งซึ่งแสดงด้วยลูกศรชี้ ดังรูป

