

เพลาช้อเหวียง/ชุดเฟืองเกียร์/ชุดสตาร์ท

ถอดซีลกันน้ำมันเพลตามออกจากเรือนเครื่องยนต์
ด้านซ้าย

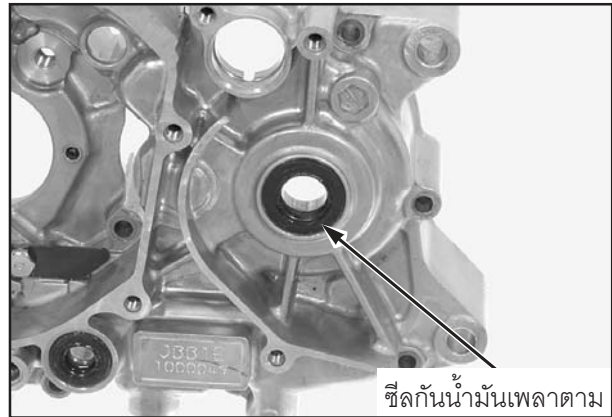

การแยกชิ้นส่วน

แยกชิ้นส่วนเพลาช้อขั้ว เพลตาม และกระปุกเกียร์

ข้อควรระวัง

•อย่าถ่างแหวนล๊อคมากเกินไปขณะถอด

ทำความสะอาดชิ้นส่วนที่ถอดแยกออกมาทั้งหมดด้วย
ตัวทำละลายอย่างทั่วถึง

ข้อควรจำ

•รักษาแนวของชิ้นส่วนที่ถอดแยกออกมา (เฟือง บูช
แผ่นล๊อคกระปุกเกียร์ สปริงแผ่นล๊อคกระปุกเกียร์
แหวนรอง และแหวนล๊อค) โดยใช้ลวดผูกไว้ด้วยกัน

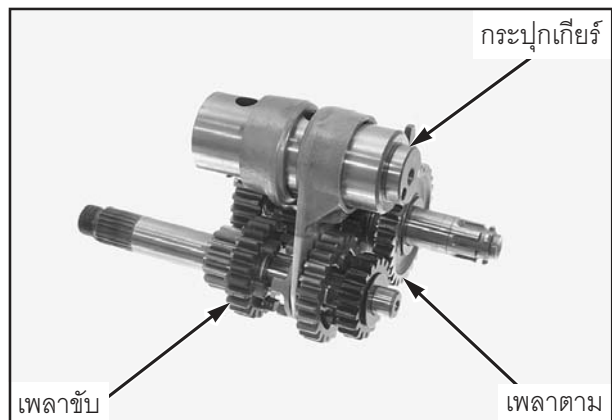

ถอดชิ้นส่วนต่อไปนี้ออกจากกระปุกเกียร์ :

- คลิปล๊อคสลักก้ามปู
- สลักก้ามปู
- ก้ามปูเปลี่ยนเกียร์

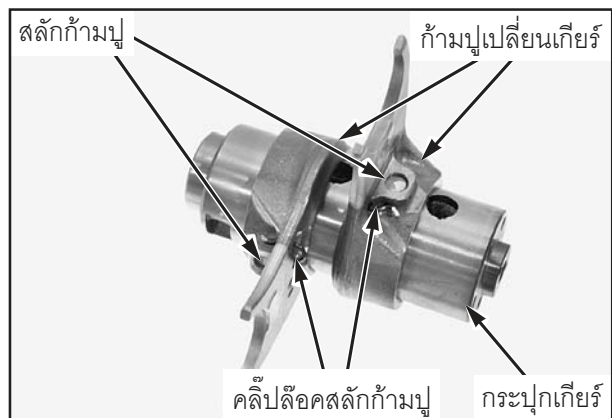

การตรวจสอบ

ก้ามปูเปลี่ยนเกียร์

ตรวจสอบความสึกหรอผิดปกติหรือเสียรูปของก้ามปู
เปลี่ยนเกียร์

วัดความหนาของขา ก้ามปูเปลี่ยนเกียร์แต่ละอัน

ค่าจำกัดการซ่อม : 4.60 มม. (0.181 นิ้ว)

วัดเส้นผ่าศูนย์กลางภายในของก้ามปูเปลี่ยนเกียร์แต่ละ
อัน

ค่าจำกัดการซ่อม : 34.14 มม. (1.344 นิ้ว)

