

# เพลาช้อเหวียง/ชุดเฟืองเกียร์/ชุดสตาร์ท

## เพลาช้อเหวียง

### การถอด

ถอดชุดเฟืองเกียร์ (หน้า 12-7)

ถอดเพลาช้อเหวียงออกจากเรือนเครื่องยนต์ด้านขวา โดยใช้ไฮดรอลิกคด

### ข้อควรระวัง

- ระวังอย่าให้เพลาช้อเหวียงตก

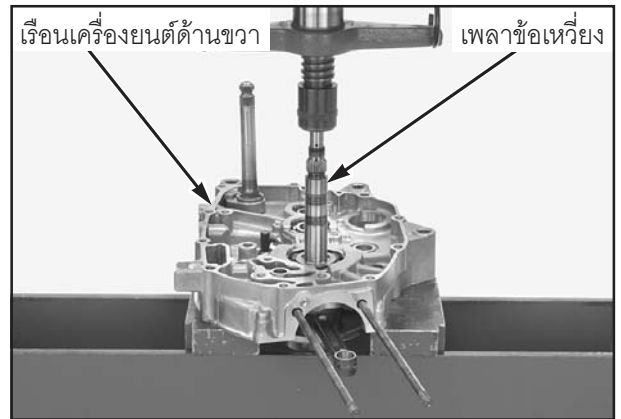

ถ้าลูกปืนเพลาช้อเหวียงติดมากับเพลาช้อเหวียงให้ถอดออกโดยใช้เครื่องมือพิเศษ ดังรูป

### เครื่องมือ :

ตัวดูดลูกปืน 07631-0010000

หรือเครื่องมือเทียบเท่า

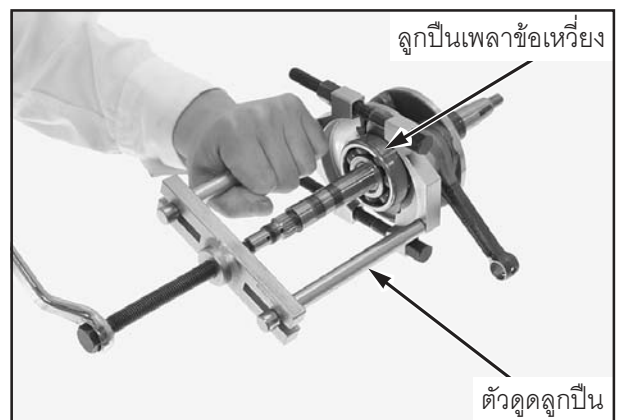

ถ้าลูกปืนยังคงติดอยู่ในเรือนเครื่องยนต์ให้ถอดลูกปืนออกโดยตอกจากทางด้านนอก เปลี่ยนลูกปืนเพลาช้อเหวียงใหม่

### ข้อควรจำ

- เปลี่ยนลูกปืนใหม่เสมอเมื่อถอดเพลาช้อเหวียงออกจากเรือนเครื่องยนต์

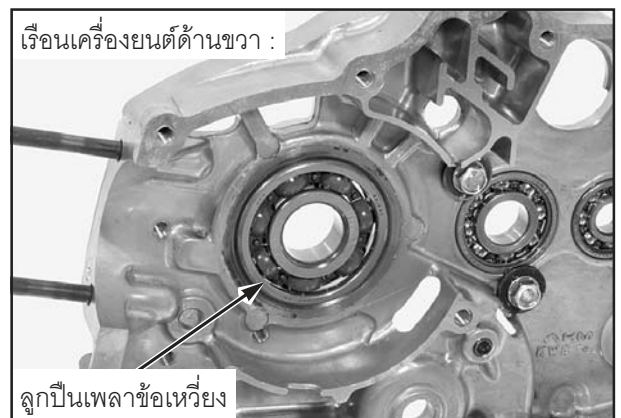

### การตรวจสอบ

#### ระยะคลอนด้านข้าง

วัดระยะคลอนด้านข้างโดยสอดฟิลเลอร์เกจเข้าไประหว่างเพลาช้อเหวียงและปลายก้านสูบด้านใหญ่

ค่าจำกัดการซ่อม : 0.60 มม. (0.024 นิ้ว)

