

คลัทช์/ขาเปลี่ยนเกียร์

ประกอบแหวนรอง

ประกอบแหวนล๊อคเข้าไปในร่องของจานลูกปืนคลัทช์
ทางเดียว

ข้อควรจำ

- ตรวจสอบว่าแหวนล๊อคคลงร่องหรือไม่

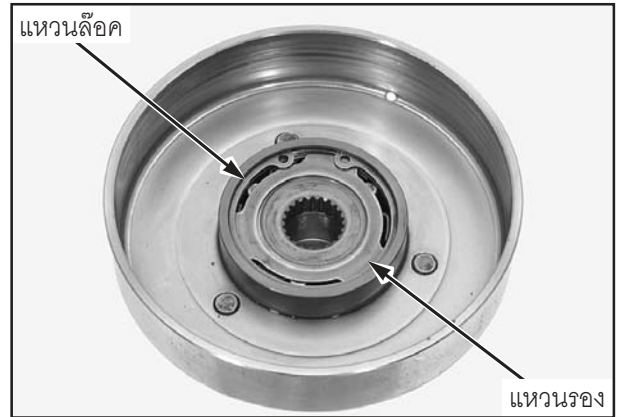

ประกอบเรือนคลัทช์แรงเหวี่ยงตัวนอกเข้ากับเพลาช้อ
เหวี่ยงชั่วคราว

ยึดเพลาช้อเหวี่ยงไว้แล้วหมุนเรือนคลัทช์แรงเหวี่ยงตัว
นอกด้วยมือ

ต้องแน่ใจว่าเรือนคลัทช์แรงเหวี่ยงตัวนอกหมุนตามเข็มนาฬิกาเท่านั้น ดังรูป และไม่หมุนตามเข็มนาฬิกา
ถอดเรือนคลัทช์แรงเหวี่ยงตัวนอกออกจากเพลาช้อเหวี่ยง

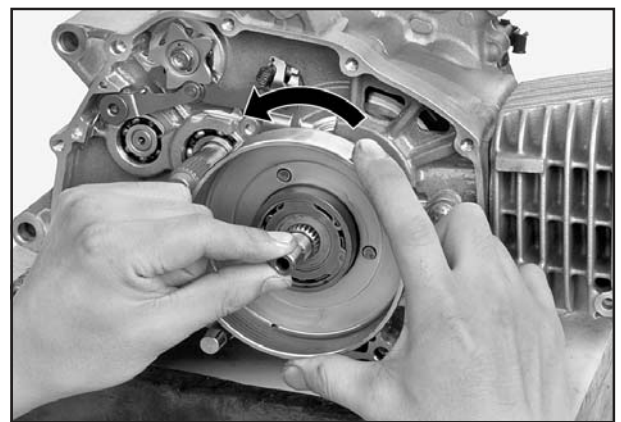

การแยกชิ้นส่วนคลัทช์กลไก

ถอดชุดแผ่นยกคลัทช์และแหวนรองออกจากเรือนคลัทช์
ตัวนอก

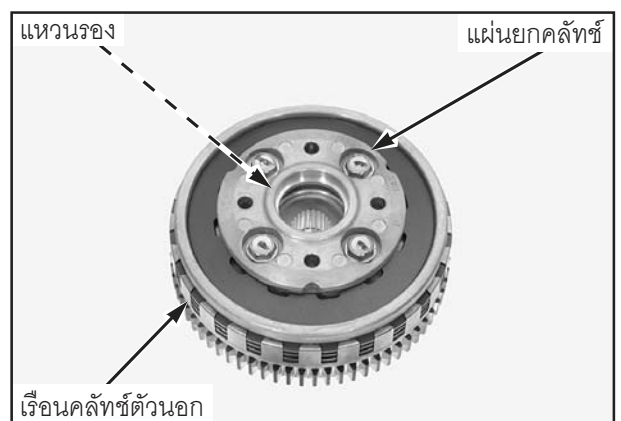

ถอดชิ้นส่วนต่อไปนี้ :

- โบล์ท
- แผ่นยกคลัทช์
- สปริงคลัทช์
- เรือนคลัทช์ตัวกลาง
- แผ่นผ้าคลัทช์
- แผ่นเหล็กคลัทช์

