

# คลัทช์/ขาเปลี่ยนเกียร์

ประกอบแหวนรองคลัทช์ สปริงกดคลัทช์แรงเหวี่ยง และแผ่นรองคลัทช์เข้ากับชุดต้นกำลังขับเคลื่อนนอก/แผ่นคลัทช์แรงเหวี่ยง ดังรูป

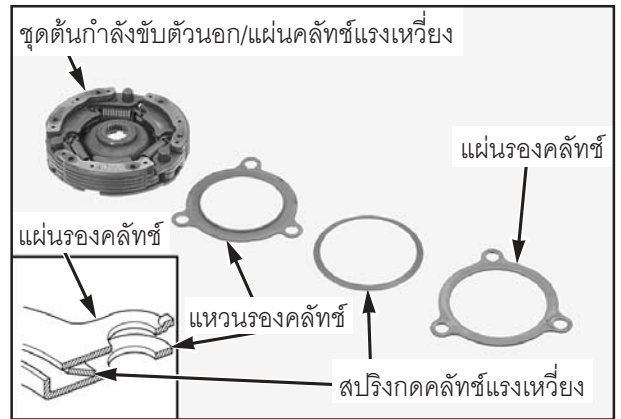

ประกอบคลีปล็อคอันใหม่โดยการกดเข้ากับแผ่นรองคลัทช์

## ข้อควรจำ

- จัดให้ปลายด้านเปิดของคลีปล็อคตรงกับเดือยของแผ่นรองคลัทช์

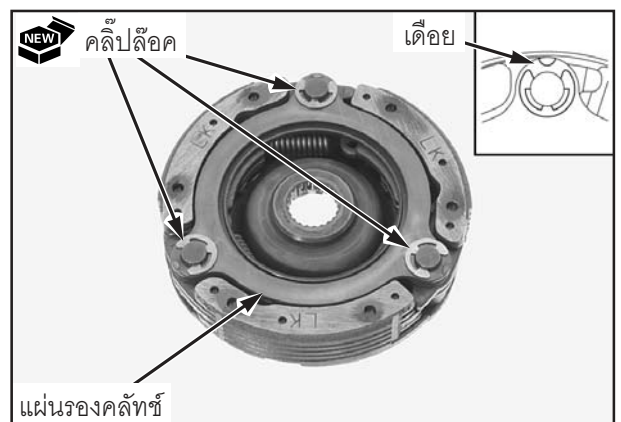

เรือนคลัทช์แรงเหวี่ยงตัวนอก/เฟืองประกบ

ประกอบเฟืองประกบโดยจัดให้รูของเฟืองประกบกับรอยตัดที่เฟืองขับเคลื่อนตรงกัน

ประกอบแหวนล๊อค

## ข้อควรจำ

- ตรวจสอบว่าแหวนล๊อคคลงร่องหรือไม่
- ระวังอย่าทำให้สลักหาย

ประกอบสลัก

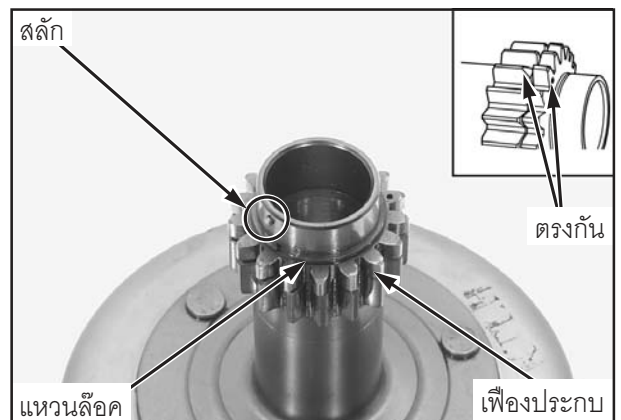

สอดปลายด้านที่งอของสปริงเฟืองประกบลงในรูที่แผ่นรองสปริง

ขดสปริงให้เป็นวงลงในแผ่นรองสปริง ต้องแน่ใจว่าสปริงอยู่ระหว่างแผ่นรองสปริงและเขี้ยวล๊อค

