

โครงตัวถัง/ฝาครอบตัวถัง/ระบบไอเสีย

ฝาครอบเครื่องด้านซ้ายชั้นหลัง

การถอด/การประกอบ

ถอดไขควง 2 ตัวและฝาครอบเครื่องด้านซ้ายชั้นหลัง
การประกอบให้ทำย้อนลำดับขั้นตอนการถอด

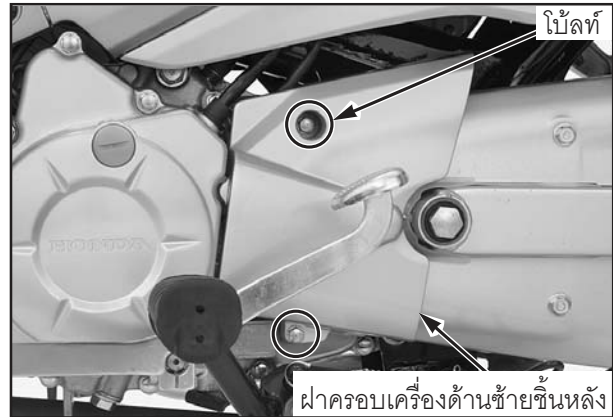

ครอบโซ่

การถอด

ถอดไขควง 4 ตัวและครอบโซ่

ข้อควรจำ

- ครอบโซ่ครึ่งบนและครึ่งล่างสามารถถอด/ประกอบแยกส่วนกันได้

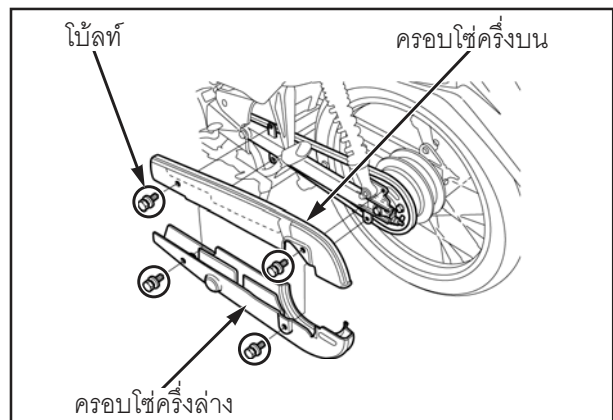

การประกอบ

ประกอบครอบโซ่โดยจัดให้เขี้ยวล็อกกับร่องตรงกัน ดังรูป

ขันไขควง 4 ตัวให้แน่นตามอัตราความขันแน่นที่กำหนด
อัตราความขันแน่น : 7 นิวตัน-เมตร (0.71 กก.-ม., 5.2 ฟุต-ปอนด์)

