

โครงตัวถัง/ฝาครอบตัวถัง/ระบบไอเสีย

ฝาครอบท้าย

การถอด/การประกอบ

ถอดชิ้นส่วนต่อไปนี้ :

- ฝาครอบกลาง (หน้า 3-5)
- ฝาครอบตัวล่าง (หน้า 3-5)
- เหล็กท้ายเบาะ (หน้า 3-7)
- สกรูพิเศษ 2 ตัว

ข้อควรจำ

• ฝาครอบท้ายด้านขวาและด้านซ้ายสามารถถอดได้ในลักษณะเดียวกัน

ถอดฝาครอบท้ายโดยการปลดเช็วล็อคและเดือยล็อคต่อไปนี้ :

- เดือยยึดเหล็กท้ายเบาะที่ตัวถัง
- เช็วล็อคที่ส่วนหลังของฝาครอบท้าย
- เดือยล็อค 2 อันของฝาครอบท้ายออกจากยางรองที่ตัวถัง

การประกอบให้ทำย้อนลำดับขั้นตอนการถอด

ด้านขวา :

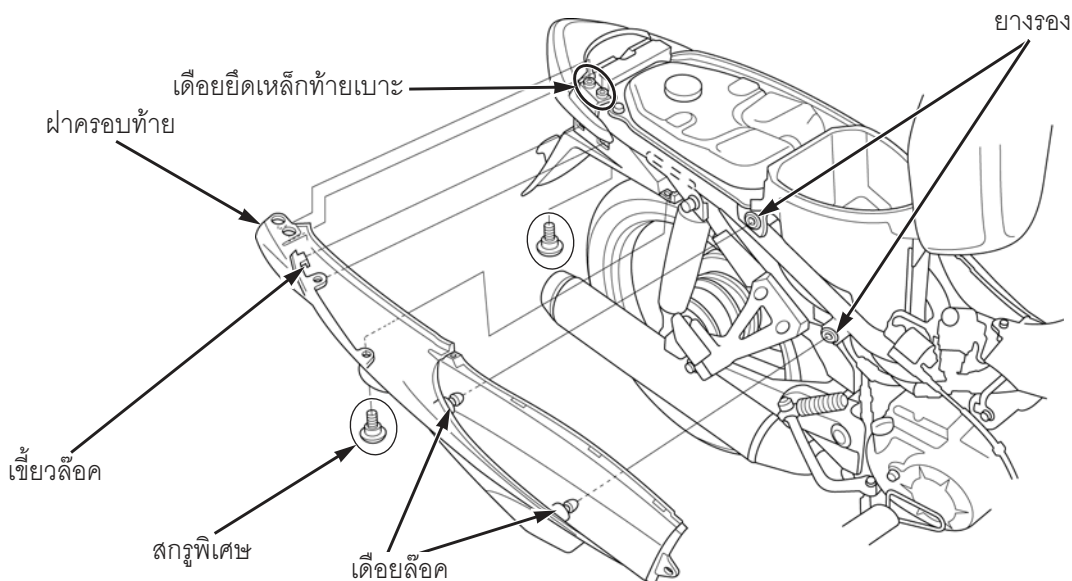

การแยกชิ้นส่วน/การประกอบชิ้นส่วน

ถอดสกรู 3 ตัวและถอดฝาครอบท้ายตัวล่างด้านหลังออกจากฝาครอบท้ายตัวหลังโดยการปลดเช็วล็อคออก ถอดสกรู 4 ตัวและฝาครอบท้ายตัวกลางออกจากฝาครอบท้ายตัวหลัง

ด้านขวาเท่านั้น :

ถอดสกรู 2 ตัวและฝาครอบท้ายตัวล่างด้านขวาออกจากฝาครอบท้ายตัวหลัง

การประกอบชิ้นส่วนให้ทำย้อนลำดับขั้นตอนการแยกชิ้นส่วน

