

แยกชิ้นส่วนประกอบเพลาขับและเพลาตาม

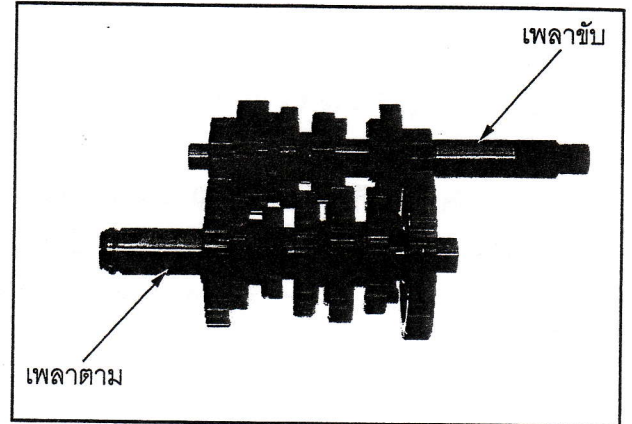

การตรวจสอบ

เฟืองเกียร์

ตรวจสอบการสึกหรอหรือเสียหายของฟันเฟือง ร่องเฟืองและรูของเฟือง

วัดเส้นผ่าศูนย์กลางภายในของแต่ละเฟือง

ค่าจำกัดการซ่อม :

M5, M6 : 17.08 มม. (6.724 นิ้ว)

C1 : 18.07 มม. (0.711 นิ้ว)

C2 : 23.09 มม. (0.909 นิ้ว)

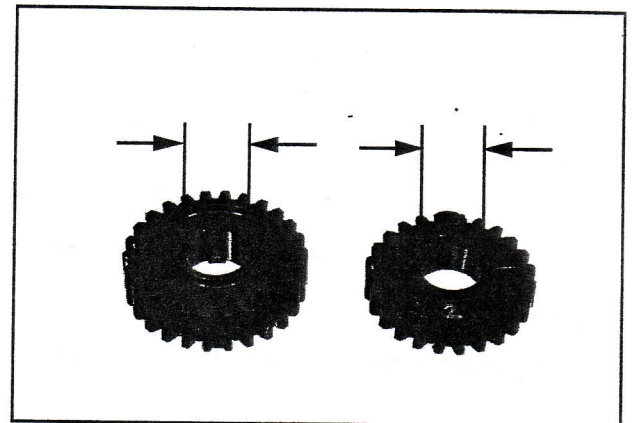

นู๊ชเฟืองเกียร์

ตรวจสอบการสึกหรอหรือเสียหายของนู๊ชเฟืองเกียร์

วัดเส้นผ่าศูนย์กลางภายนอกของนู๊ชเฟืองเกียร์แต่ละอัน

ค่าจำกัดการซ่อม :

C1 : 17.9 มม. (0.70 นิ้ว)

C2 : 22.9 มม. (0.90 นิ้ว)

วัดเส้นผ่าศูนย์กลางภายในของนู๊ชเฟืองเกียร์แต่ละอัน

ค่าจำกัดการซ่อม :

C1 : 15.1 มม. (0.59 นิ้ว)

C2 : 20.10 มม. (0.791 นิ้ว)

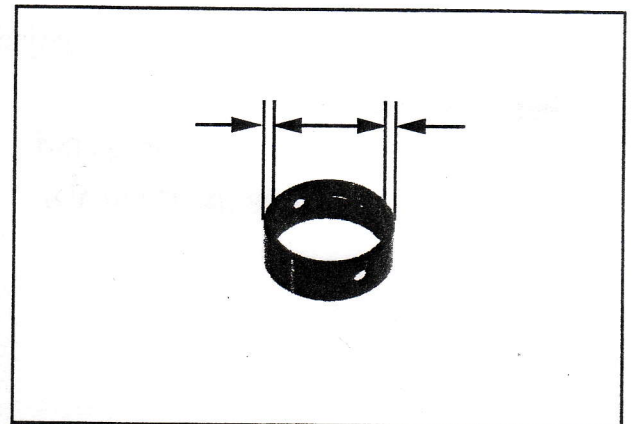

เพลาขับ/เพลาตาม

ตรวจสอบการสึกหรอหรือเสียหายของร่องเพลาและพื้นผิวของเพลาขับและเพลาตาม

วัดเส้นผ่าศูนย์กลางภายนอกของเพลาขับและเพลาตามที่เฟืองและบริเวณพื้นผิวของนู๊ชเฟืองเกียร์

ค่าจำกัดการซ่อม :

เพลาขับ (ที่ M5 เฟืองเกียร์) : 16.93 มม. (0.667 นิ้ว)

เพลาตาม (ที่ C1 นู๊ชเฟืองเกียร์) : 14.90 มม. (0.587 นิ้ว)

(ที่ C2 นู๊ชเฟืองเกียร์) : 19.92 มม. (0.784 นิ้ว)

