

ฝาสูบ/วาล์ว

การตรวจสอบ

เพลาลูกเบี้ยว/ชายัดเพลาลูกเบี้ยว

ถอดแหวนล็อกและชายัดเพลาลูกเบี้ยวด้านขวา

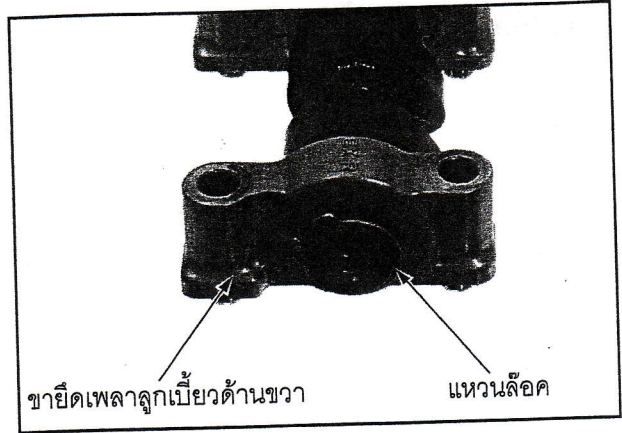

วัดเส้นผ่าศูนย์กลางภายในชายัดเพลาลูกเบี้ยว
ค่าจำกัดการซ่อม : 17.027 มม. (0.6703 นิ้ว)

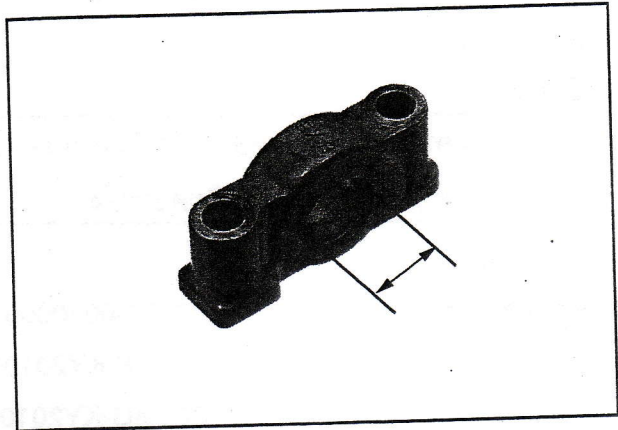

วัดเส้นผ่าศูนย์กลางภายนอกเพลาลูกเบี้ยว
คำนวณระยะห่างระหว่างเพลาลูกเบี้ยวกับชายัดเพลาลูกเบี้ยว

ค่าจำกัดการซ่อม : 16.960 มม. (0.6677 นิ้ว)

ถ้าระยะห่างระหว่างเพลาลูกเบี้ยวและชายัดเพลาลูกเบี้ยวมีค่าเกินกว่าค่าจำกัดการซ่อม ให้เปลี่ยนเพลาลูกเบี้ยวและชายัดเพลาลูกเบี้ยวด้านซ้ายพร้อมกันทั้งคู่ และตรวจสอบระยะห่างระหว่างเพลาลูกเบี้ยวอีกครั้ง เปลี่ยนชายัดเพลาลูกเบี้ยวด้านขวาถ้าระยะห่างเพลาลูกเบี้ยวยังคงมีค่าเกินกว่าค่าจำกัดการซ่อม

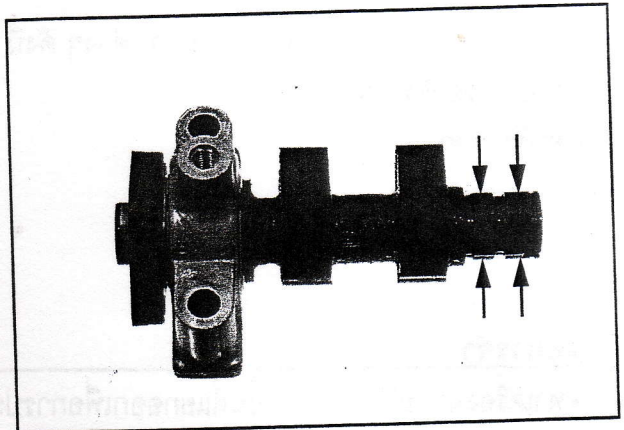

วัดความสูงของลูกเบี้ยวแต่ละอัน

ค่าจำกัดการซ่อม :

ไอดี : 35.073 มม. (1.3808 นิ้ว)

ไอเสีย : 34.662 มม. (1.3646 นิ้ว)

