

Monte el brazo tope del panel de freno, el tornillo de unión, la arandela elástica y la arandela.

Monte y apriete la tuerca de unión al par especificado.

PAR DE APRIETE: 22 N.m (2,2 kgf.m, 16 lbf.ft)

Monte un pasador de aletas nuevo.

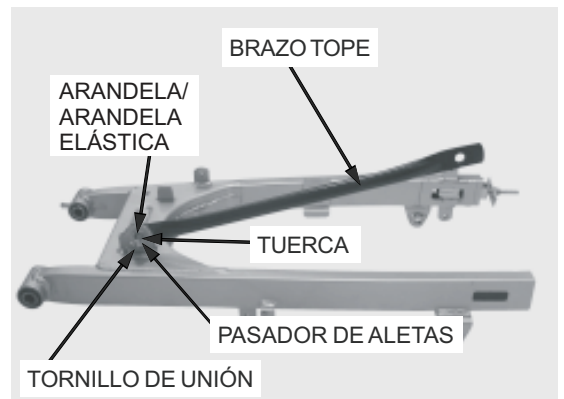

Monte la corredera de la cadena de transmisión alineando los tetones con los orificios del basculante, a continuación, monte las ranuras de la corredera en la orejeta del basculante.

Monte el conjunto del guardabarros y los tornillos del guardabarros.

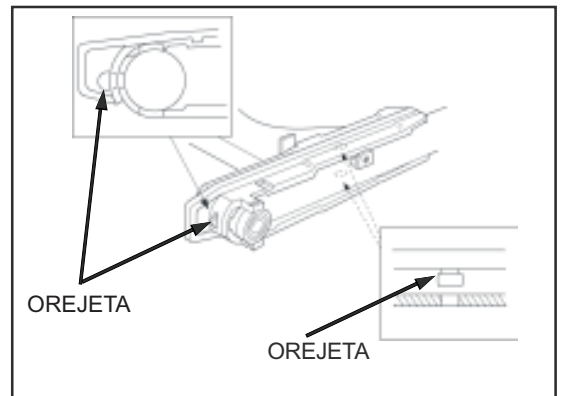

MONTAJE

Asegúrese de no dañar el resorte del interruptor de la luz de freno trasero.

Sitúe la cadena de transmisión y monte el basculante en el bastidor.

Instale el tornillo de giro del basculante desde el lado izquierdo a través del bastidor y el giro del basculante.

Monte temporalmente la tuerca de giro del basculante.

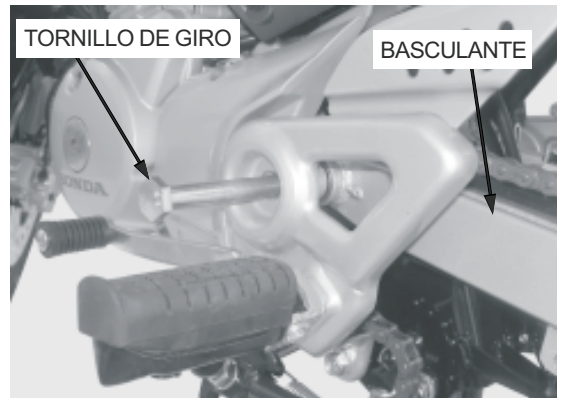

Monte cada amortiguador en los tornillos de montaje inferior, a continuación, monte las arandelas y los tornillos de montaje del amortiguador inferior.

Apriete las tuercas de montaje inferiores del amortiguador al par especificado.

PAR DE APRIETE: 34 N.m (3,5 kgf.m, 25 lbf.ft)

