

## CÁRTER MOTOR/CIGÜEÑAL/TRANSMISIÓN

### HORQUILLA DE SELECCIÓN

Compruebe si hay signos de desgaste anormal o deformación en las horquillas de selección.

Compruebe la existencia de daños o de un desgaste anormal en el pasador guía de las horquillas de selección.

Mida el espesor de los dedos de cada una de las horquillas de selección.

**LIMITE DE SERVICIO: 4,50 mm (0,177 in)**

Mida el D.I. de cada horquilla de selección.

**LIMITE DE SERVICIO: 10,05 mm (0,396 in)**

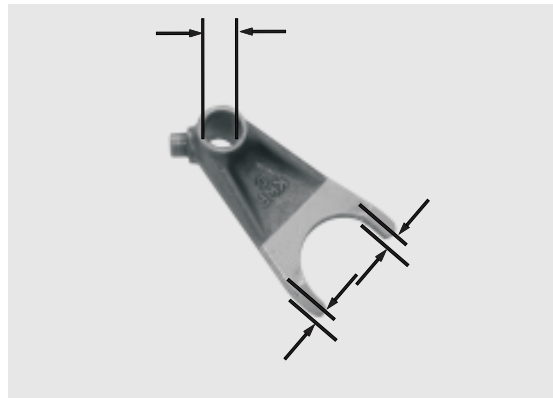

### EJE DE LA HORQUILLA DE SELECCIÓN

Compruebe la existencia de daños o deformaciones en los ejes de las horquillas de selección.

Mida el D.E. del eje de cada horquilla de selección.

**LIMITE DE SERVICIO: 9,93 mm (0,391 in)**

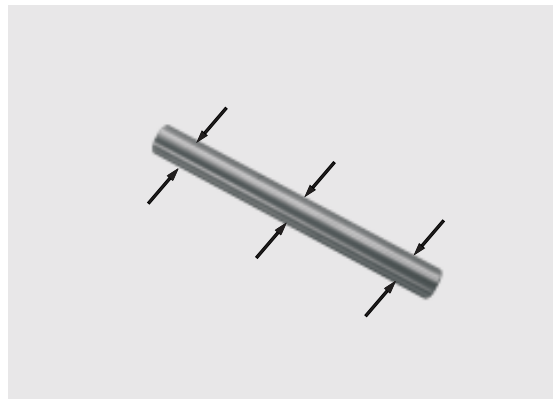

### COJINETE

Gire con el dedo la pista interior de cada cojinete.

Los cojinetes deben girar suave y silenciosamente.

Compruebe, asimismo, que la pista exterior de cada cojinete queda fija en las dos mitades del cárter motor.

Sustituya cualquier cojinete si la pista interior no gira suave y silenciosamente o si la pista exterior queda montada con holgura en el cárter motor (página 11-16).

