

## GUARDABARROS TRASERO

### REMOCIÓN/INSTALACIÓN

*Enrrute el mazo de cables correctamente (página 1-21)*

Remueva la cubierta trasera.

Desmonte los tornillos y el carenado del guardabarros trasero. Desconecte el conector 3P (Natural) del freno/piloto trasero y remueva él.

Desmonte el cierre del asiento.

Remueva los tornillos del guardabarros trasero y desconecte el conector de las luces intermitente.

Remueva el CDI de la caja del guardabarros trasero y desconecte el cable traba.

La instalación se hace en el orden inverso al de la remoción.

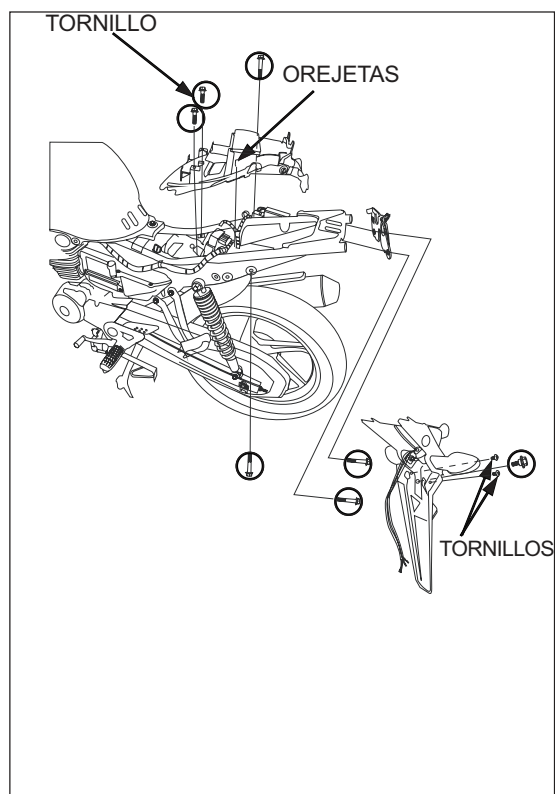

## TUBO DE ESCAPE/SILENCIADOR

### REMOCIÓN/INSTALACIÓN

*Sustituya la junta del tubo de escape siempre que desmonte el tubo de escape / silenciador del motor.*

Desmonte lo siguiente:

- Tuercas del tubo de escape.
- Tornillo, arandela, casquillo, goma y tuerca.
- Tubo de escape/silenciador
- Junta

Monte una junta nueva en el orificio de escape.

Monte el tubo de escape/silenciador y, a continuación, monte sin apretar las tuercas de unión, el casquillo, el tornillo, la arandela y la tuerca del tubo.

Apriete firmemente las tuercas de unión del tubo de escape y, a continuación, apriete la tuerca mientras sujeta el tornillo.

