

Dépose/repose du générateur d'impulsions d'allumage

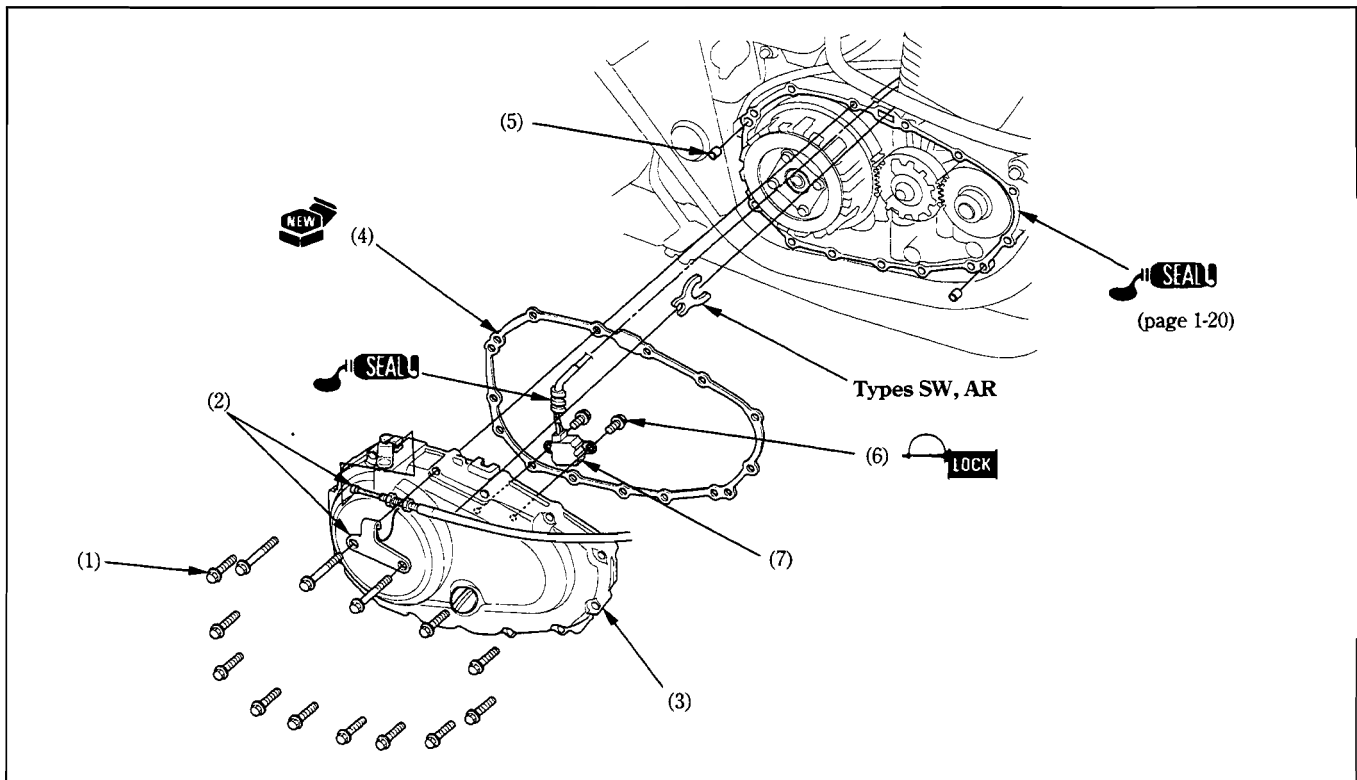

Procédure		Q'té	Remarques
	Ordre des opérations de dépose		La repose se fait dans l'ordre inverse de la dépose.
(1)	Boulon du cache du carter moteur	14	<p>PRECAUTION</p> <ul style="list-style-type: none"> • Déposer avec soin et poser le couvercle du carter moteur pour éviter la détérioration du faisceau de câble du générateur d'impulsions d'allumage. • Ne pas suspendre le couvercle du carter moteur sur le faisceau de câble. <p>NOTE:</p> <ul style="list-style-type: none"> • Enduire de liquide d'étanchéité la surface correspondante du carter moteur avant l'installation du joint. (page I-20).
(2)	Câble d'embrayage/tirant	1/1	
(3)	Cache droit du carter moteur	1	
(4)	Joint	1	
(5)	Goupille	2	
(6)	Boulon du générateur d'impulsions	2	
(7)	Générateur d'impulsions d'allumage	1	