

K 14

F-17

Final driven gear

Engrenages de réduction finale

Endabtriebsgetriebe

Engranaje mandado final

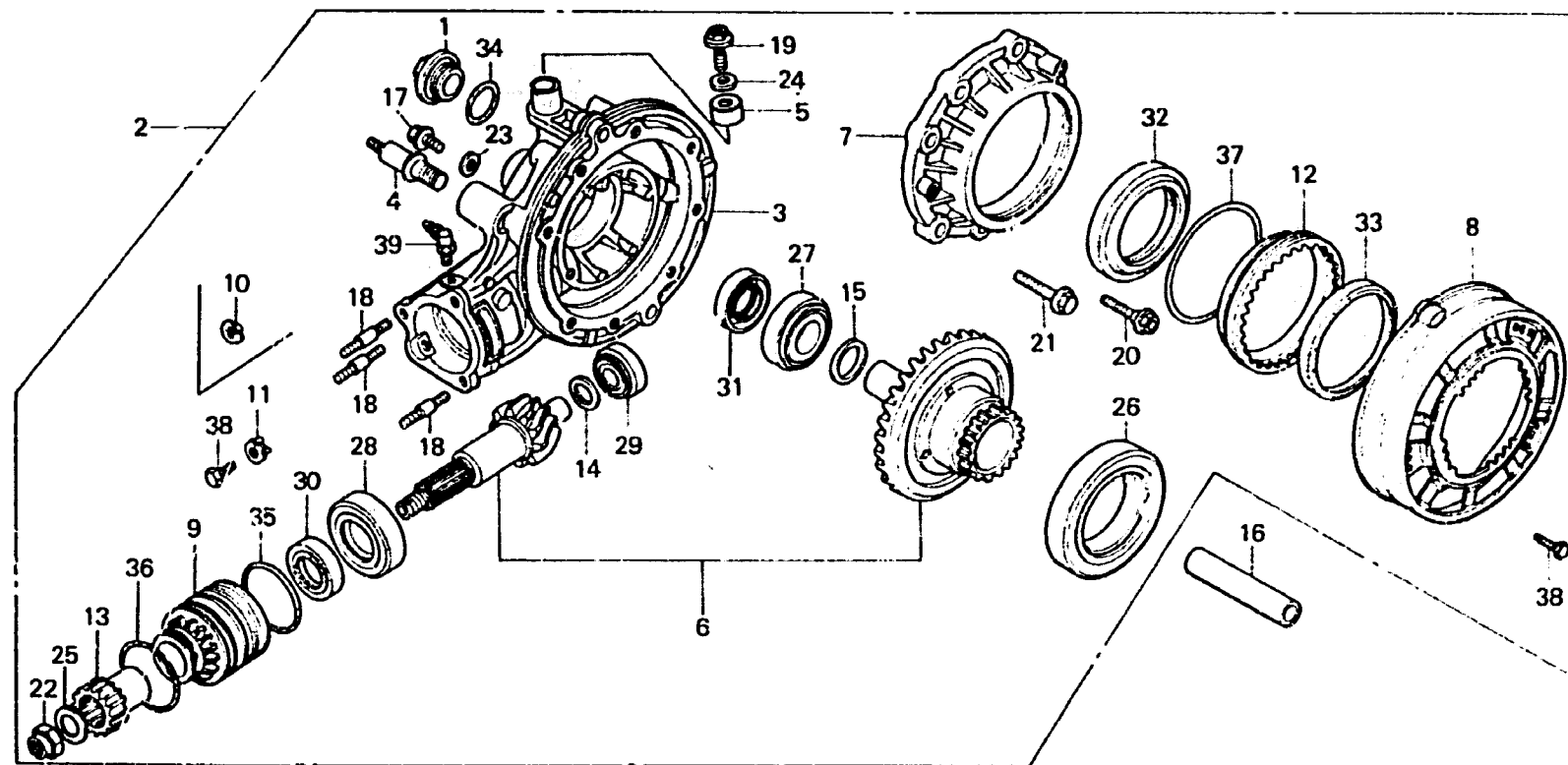

B463-42

Item d'entretien	T.D.R.	N° de réf.	N° de pièce	Description	N° de reçus GL1100						N° de série	Code de zone
					A	Ia	Da	B	Ib	Db		
			41468-415-000	CALE S DE PIGNON (1.82)	1	1	1	1	1	1		
			41469-415-000	CALE T DE PIGNON (1.86)	1	1	1	1	1	1		
			41470-415-000	CALE U DE PIGNON (1.90)	1	1	1	1	1	1		
		15.	41501-371-010	ENTRETOISE B D'ANNEAU DE PIGNON (1.80)	1	1	1	1	1	1		
			41502-371-010	ENTRETOISE C D'ANNEAU DE PIGNON (1.84)	1	1	1	1	1	1		
			41503-371-010	ENTRETOISE D D'ANNEAU DE PIGNON (1.88)	1	1	1	1	1	1		
			41504-371-010	ENTRETOISE E D'ANNEAU DE PIGNON (1.92)	1	1	1	1	1	1		
			41505-371-010	ENTRETOISE F D'ANNEAU DE PIGNON (1.96)	1	1	1	1	1	1		
			41506-371-010	ENTRETOISE G D'ANNEAU DE PIGNON (2.00)	1	1	1	1	1	1		
			41507-371-010	ENTRETOISE H D'ANNEAU DE PIGNON (2.04)	1	1	1	1	1	1		