

L 13

F-30-1

**Winker
(GL1000z-CM)**

**Clignotant
(GL1000z-CM)**

**Blinker
(GL1000z-CM)**

**Luz intermitente
(GL1000z-CM)**

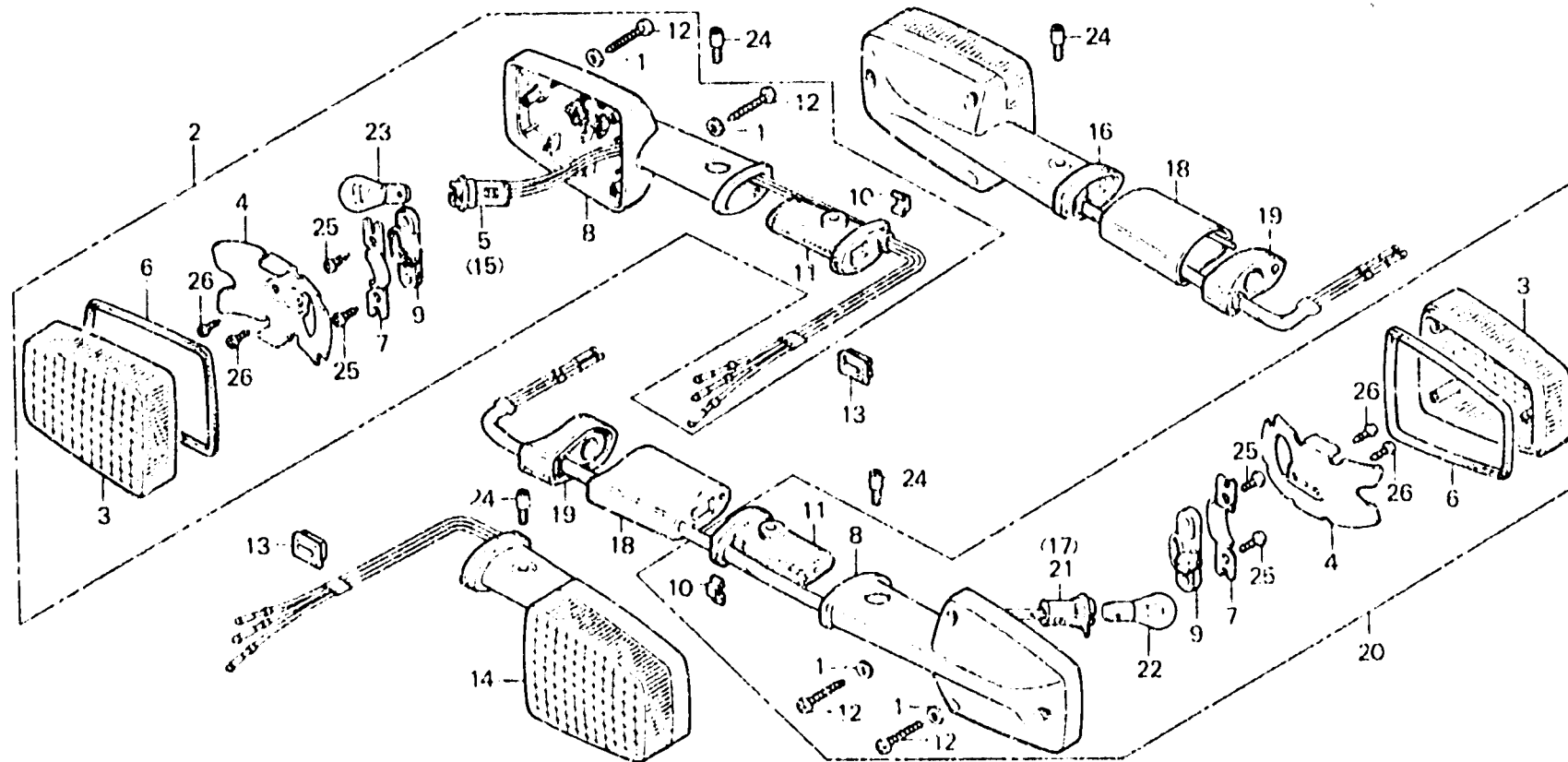

B431 (6)

Item d'entretien	T.D.R.	N° de réf.	N° de pièce	Description	N° de regula GL1000 K3 Z	N° de série	Code de zone
		19	33612-431-780	CADUTCHOUC D'APPUI DE CLIGNOTANT AR.	2		CM
		20	33650-431-783	ENS. CLIGNOTANT, AR. G. (STANLEY)	1	4115858	CM
			33650-431-784	ENS. CLIGNOTANT, AR. G. (STANLEY)	1	4115859	CM
		21	33655-431-781	DOUILLE COMP. CLIGNOTANT AR. G.	1		CM
		22	34905-248-671	AMPOULE CLIGNOTANT (12V23W)	2		CM
		23	34906-313-671	AMPOULE DE FEU STOP ET AR. (12V23/8W)	2		CM
		24	90340-431-780	VIS A TETE OVALE, 5X8	4		CM
		25	93901-24120	VIS AUTO-TARAUEUSE, 4X8	8		CM
		26	93901-32020	VIS AUTO-TARAUEUSE, 5X8	8		CM