

2-C9

F-14

Final driven gear

Engrenages de réduction finale

Endabtriebsgetriebe

Engranaje mandado final

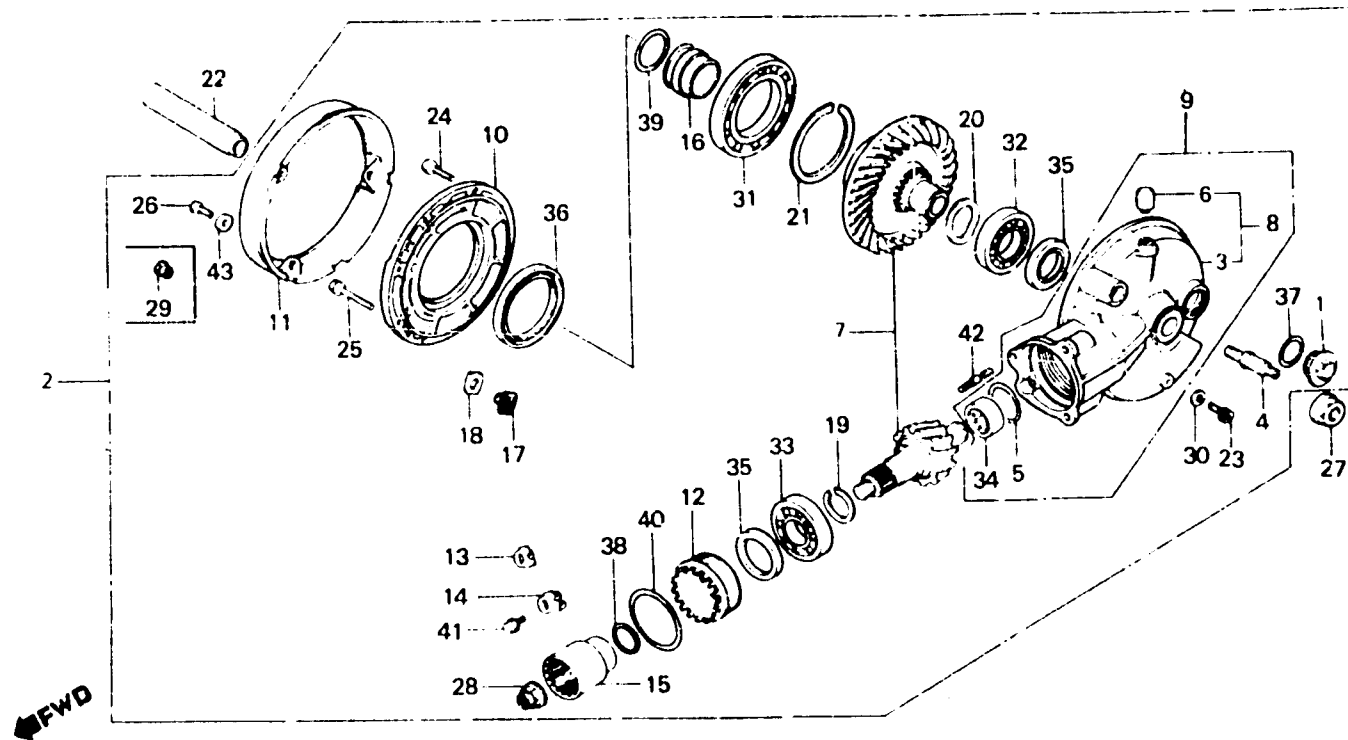

BM81 - 14D

Item d'entretien	T.D.R.	N° de réf.	N° de pièce	Description	N° de requis VF750 (V45 MAGNA)					N° de série	Code de zone
					Cc	Co	Ce	Cr	Cg		
		17	41436-MB0-300	AXE DE BUTEE D7ANNEAU DE PIGNON	1	-	-	-	-	2003200	CM E,ED,F,G,SA,SW
			41436-MB0-310	AXE DE BUTEE D7ANNEAU DE PIGNON	1	-	-	-	-	2003201	E,ED,F,G,SA,SW
		18	41437-MB0-300	CALE A D7AXE DE BUTEE	1	1	1	1	1	2003200	CM E,EJ,F,G,SA,SW
			41438-MB0-300	CALE B D'AXE DE BUTEE	1	-	-	-	-	2003200	CM E,ED,F,G,SA,SW
			41437-MB0-310	CALE A D7AXE DE BUTEE	1	-	-	-	-	2003201	E,ED,F,G,SA,SW
			41438-MB0-310	CALE B D'AXE DE BUTEE	1	1	1	1	1	2003201	E,ED,F,G,SA,SW
		19	41450-MB0-000	CALE A DE PIGNON (1.82)	1	1	1	1	1	2202360	CM E,SA ED,=,G,ND,SW ED,=,G,IT,N,ND,SP,SW