

N 12

F-11

Front wheel
(VF750Cc • Cd • Ce)

Roue avant
(VF750Cc • Cd • Ce)

Vorderrad
(VF750Cc • Cd • Ce)

Rueda delantera
(VF750Cc • Cd • Ce)

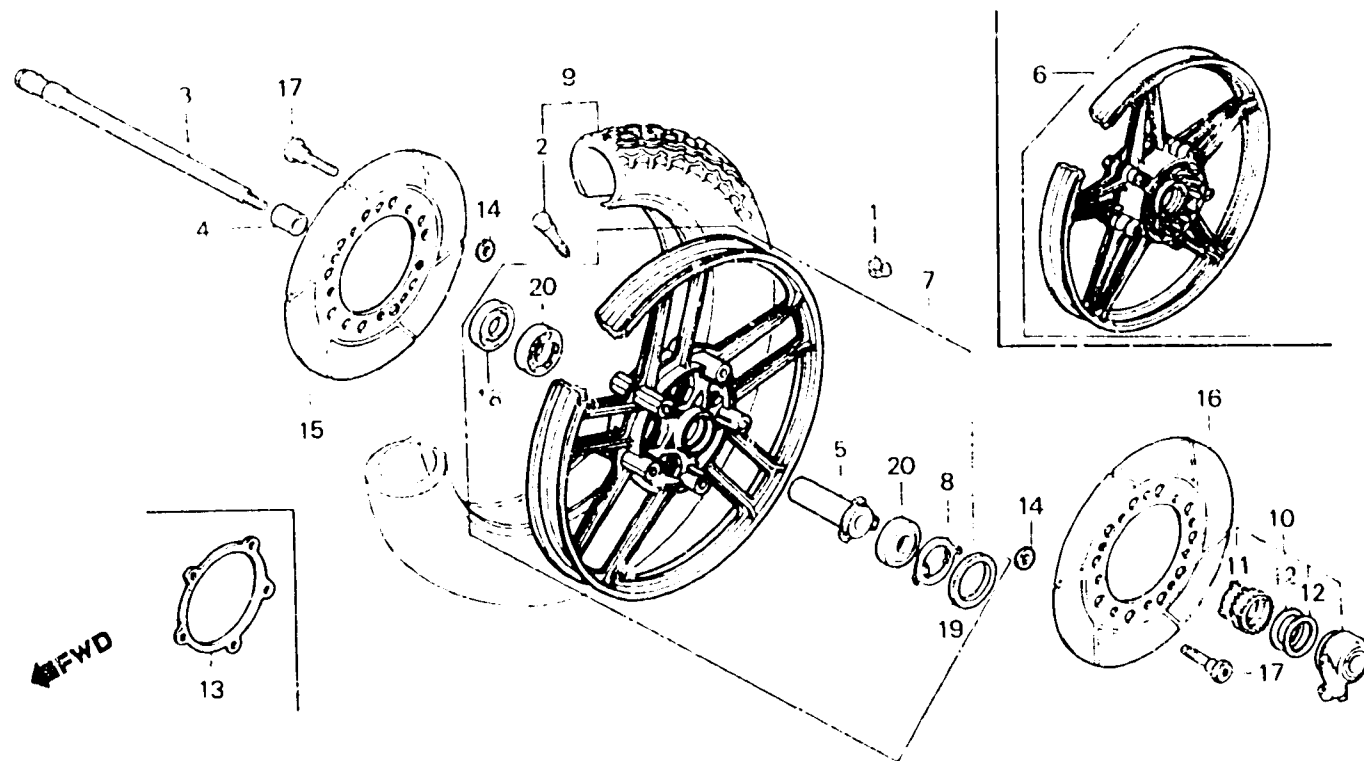

8MB1 - 118

Item d'entretien	T.D.R.	N° de réf.	N° de pièce	Description	N° de requis					N° de série	Code de zone
					VF750	IV45	MAGNAI	Cc	Cd		
		9	44710-MB0-003	ENS. PNEU AV. (110/90-18 61H BS)	1	1	-	-	-	2202400	E,ED,F,G,ND,SA,SW ED,F,G,ND,SP,SW IT,N
			44710-MB0-004	ENS. PNEU AV. (110/90-18 61H DUNLOP)	1	1	-	-	-	2202400	E,ED,F,G,ND,SA,SW ED,F,G,ND,SP,SW IT,N
			44710-MB0-671	ENS. PNEU AV. (110/90-18 61H BS)	-	-	1	-	-	2202401	ED,F,G,ND,SP,SW
			44710-MB0-672	ENS. PNEU AV. (110/90-18 61H DUNLOP)	-	-	1	-	-	2202401	ED,F,G,ND,SP,SW
			44710-MB1-671	ENS. PNEU AV. (110/90-18 61H BS)	1	1	1	-	-		CM
			44710-MB1-672	ENS. PNEU AV. (110/90-18 61H DUNLOP)	1	1	1	-	-		CM
		10	44800-MB0-003	ENS. BOITIER DI. PIGNON DE COMPTEUR DE VITESSE	1	1	1	-	-		
		11	44806-MB0-003	PIGNON DE COMPTEUR DE VITESSE	1	1	1	-	-		