

# F 13

## E-9

Left crankcase cover • Water pump

Couvercle de carter moteur gauche •  
Pompe à eau

Linker Kurbelgehäusedeckel •  
Wasserpumpe

Cubierta de cárter de motor izquierdo •  
Bomba de agua

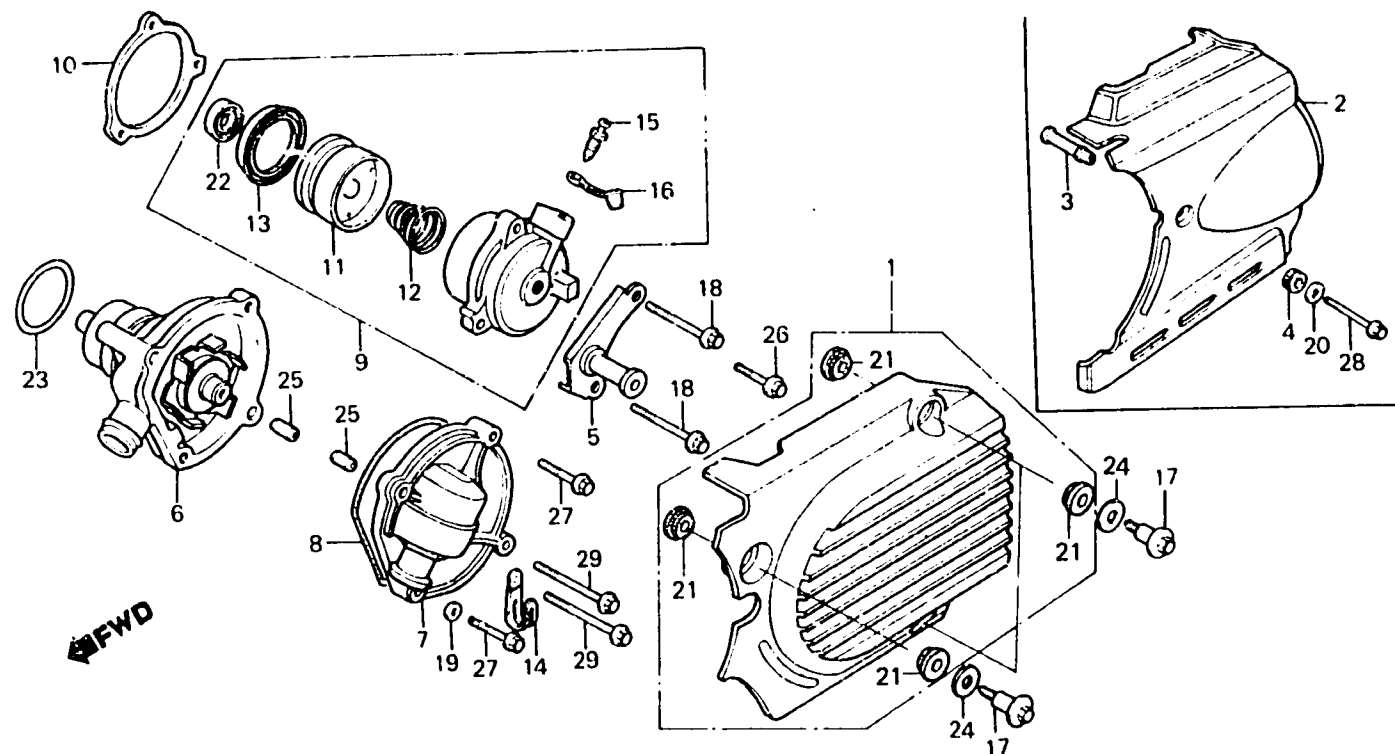

BMB0-10A

Item d'entretien	T.D.R.	N° de réf.	N° de pièce	Description	N° de requis VF750 (V45 MAGNA)					N° de série	Code de zone
					Cc	Co	Ct	Cr	Cg		
			91302-MB0-013	JOINT TORIQUE, 32.95X2.62 (ARA)	1	-	1	-	-	-----	ED,F,G
					-	1	-	-	-	4125008	CM,IT,N,ND,SP,SW
		24	94102-0200	RONDELLE PLATE, 10MM .....	-	-	1	1	1	-----	
		25	94301-08140	GOUJON D'ASSEMBLAGE, 8X14 .....	2	2	2	2	2	-----	
		26	96000-06022-00	BOULON DE BRIDE, 6X22 .....	1	1	1	1	1	-----	
		27	96000-06028-00	BOULON DE BRIDE, 6X28 .....	2	2	2	2	2	-----	
		28	96000-06060-07	BOULON DE BRIDE, 6X60 .....	1	1	1	-	-	-----	
		29	96000-06070-00	BOULON DE BRIDE, 6X70 .....	2	2	2	2	2	-----	