

ИЗНОС ТОРМОЗНЫХ КОЛОДОК

Ознакомьтесь с правилами техники безопасности на стр. 85.

Износ тормозных колодок зависит от интенсивности торможения, манеры вождения мотоцикла и дорожных условий. (Обычно колодки изнашиваются быстрее на мокрых и грязных дорогах.) Проверяйте состояние тормозных колодок при каждом периодическом техническом обслуживании (стр. 88).

Передний тормоз

Всегда проверяйте каждую колодку, как на правом, так и на левом тормозных суппортах. Проверьте по канавкам (1) износ каждой тормозной колодки.

Если степень износа какой-либо из колодок равна глубине канавки, замените комплект тормозных колодок.

Для выполнения этой операции обратитесь к официальному дилеру Honda.

(ПЕРЕДНИЙ ТОРМОЗ)

На изображении показана левая сторона, правая выглядит подобным образом.

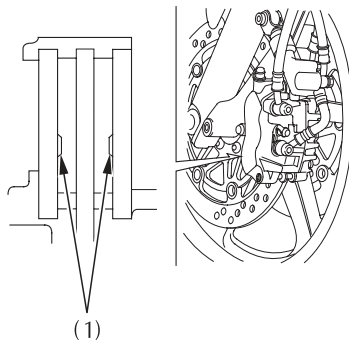

(1) Канавки