

15. Установите катушки зажигания.
16. Соедините колодки разъемов катушек зажигания так, как они были соединены прежде.
17. Установите крепление жгута проводов (10) с правой стороны переднего цилиндра и закрутите болты.
18. Установите на место оставшиеся части, выполняя операции в обратном порядке.
19. Закрепите жгут проводов катушек зажигания с правой стороны переднего цилиндра креплением жгута проводов (10)

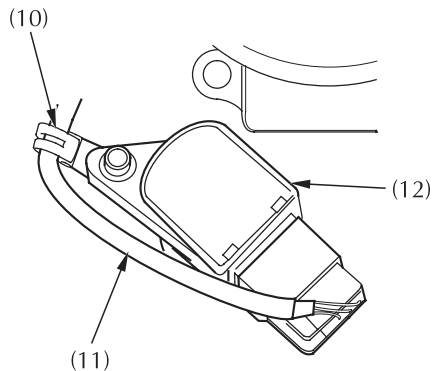

- (10) Крепление жгута проводов  
(11) Жгут проводов  
(12) Катушка зажигания