

Масло дифференциала

1. Установите мотовездеход на горизонтальной поверхности.
2. Расположите емкость для слива масла под отверстием сливного болта (1).
3. Выверните пробку маслозаливной горловины (2) и болт сливного отверстия.
4. После слива масла установите болт сливного отверстия на место и затяните его с моментом:
12 Нм
5. Залейте масло с рекомендованными характеристиками.
175 см³

Убедитесь, что уровень масла достигает нижней кромки отверстия (3) проверки уровня масла.

6. Установите на место пробку маслозаливного отверстия.

ПЕРЕДНЯЯ СТОРОНА

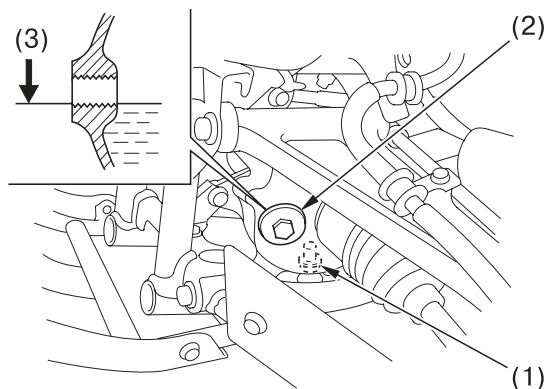

- (1) болт сливного отверстия
- (2) пробка маслозаливного отверстия
- (3) нижняя кромка контрольного отверстия