

CADENA DE TRANSMISIÓN

Consulte las precauciones de seguridad de la página 57.

La duración de la cadena de transmisión depende de una lubricación y ajuste apropiados. El mantenimiento inadecuado puede causar un desgaste o daños prematuros en la cadena de transmisión y en las ruedas dentadas. Se tiene que comprobar y engrasar la cadena de transmisión como parte de la inspección antes de montar (página 43). Cuando la motocicleta esté sujeta a unas condiciones de funcionamiento muy severas, o cuando la utilice en zonas de mucho polvo o barro, será necesario realizar el mantenimiento con mayor frecuencia.

Inspección:

1. Apague el motor, apoye la motocicleta en su soporte central y ponga la caja de cambios en punto muerto.
2. Extraiga la tapa del orificio de inspección (1). Mueva la cadena de transmisión (2) hacia arriba y abajo con el dedo. Deberá ajustarse la tensión de la cadena de transmisión para que permita aproximadamente el siguiente movimiento vertical con la mano:

30 – 40 mm

3. Haga girar la rueda trasera. Pare. Compruebe la tensión de la cadena de transmisión. Repita varias veces este procedimiento. La tensión de la cadena de transmisión deberá permanecer constante. Si la cadena está floja sólo en ciertas partes, significa que algunas articulaciones están dobladas y agarrotadas. El agarrotamiento y las articulaciones dobladas pueden eliminarse muchas veces mediante la lubricación.

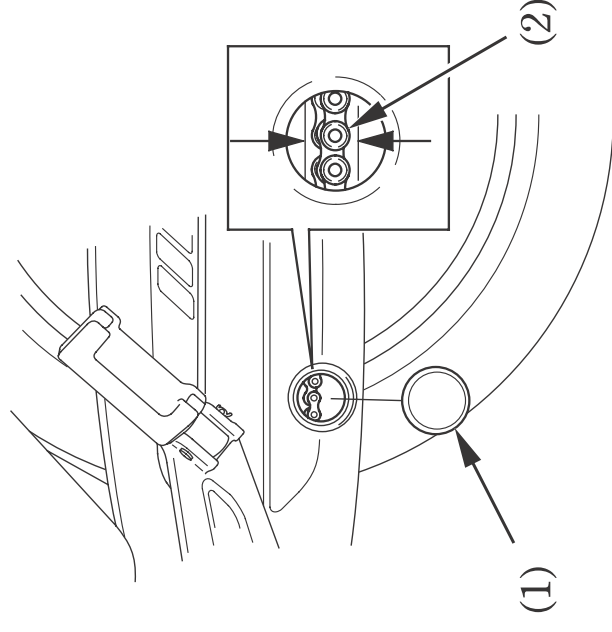

- (1) Inspeccione la tapa del orificio
- (2) Cadena de transmisión