

Motorun Çalıştırılması



Aşağıdaki prosedürü kullanarak, motorun soğuk ya da sıcak olduğuna bakmaksızın, motosikletinizi çalıştırınız.

Motosikletiniz bir Honda SMART Anahtar sistemiyle donatılmıştır. Motosikleti kullanırken her zaman Honda SMART Anahtarını yanınızda bulundurunuz. ➔ S. 60

UYARI

- Motor çalışmazsa kontak anahtarını  (Kapalı) konumuna çeviriniz ve akü voltajının toparlanması için motoru yeniden çalıştırmayı denemeden önce 10 saniye bekleyiniz.
- Uzun süre hızlı rölantide kalmak ve motora devir yaptırmak motora ve egzoz sistemine zarar verebilir.
- Gazın aniden açılması ya da motoru 5 dakikanın üzerinde yüksek devirde rölantide tutmak egzoz borusunun renginin bozulmasına sebep olabilir.
- Eğer gaz kelebeği tamamen açıksa motor çalışmayacaktır.

GL1800/B

- 1 Motor durdurma anahtarının  (Çalışma) konumunda olduğundan emin olunuz.
- 2 Gidonun kilidini açınız. ➔ S. 59
- 3 Kontak anahtarını  (Açık) konumuna getiriniz. ➔ S. 53
- 4 Vitesi boşa alınız ( göstergesi göstergesi yanar). Alternatif olarak, yan ayak kaldırılmış halde motosikletinizi vitesteyken çalıştırmak için debriyaj kolunu çekiniz.

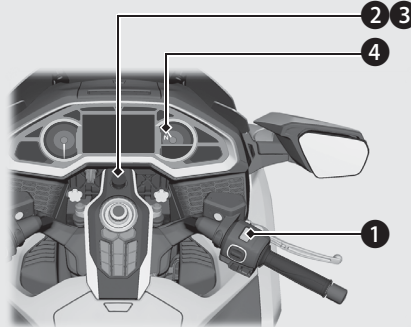

- 5 Gaz kolu kapalıyken marş düğmesine basınız.

