

1. วางถาดรองรับน้ำมันไว้ใต้เรือนเครื่องยนต์
2. การถ่ายน้ำมัน ถอดฝาปิดช่องเติมน้ำมันเครื่อง/  
ก้านวัด ไบ์ลท์ถ่ายน้ำมันเครื่อง (1) และแหวน  
รองกันรั่ว (2)
3. ถีบคันสตาร์ทหลายๆ ครั้งเพื่อให้ น้ำมันเครื่อง  
ออกให้หมด
4. เช็คแหวนรองไบ์ลท์ถ่ายน้ำมันเครื่องว่าอยู่ใน  
สภาพดีหรือไม่ ประกอบไบ์ลท์ เปลี่ยนแหวน  
รองทุกครั้งที่ถ่ายน้ำมันเครื่อง หรือเมื่อจำเป็น  
อัตราการขันแน่นของไบ์ลท์ถ่ายน้ำมันเครื่อง :  
24 นิวตัน-เมตร (2.4 กก.-ม., 18 ฟุต-ปอนด์)
5. เติมน้ำมันเครื่องให้ได้ระดับประมาณ 0.8 ลิตร
6. ประกอบฝาปิดช่องเติมน้ำมันเครื่อง/ก้านวัด
7. ติดเครื่องยนต์และเดินเบาเป็นเวลา 3-5 นาที

8. หลังจากดับเครื่อง 2-3 นาที ให้ตรวจเช็คระดับ  
น้ำมันเครื่องว่าอยู่ที่ขีดบอกระดับสูงสุดบนฝา  
ปิดช่องเติมน้ำมันเครื่อง/ก้านวัด ในขณะที่ตั้ง  
รถจักรยานยนต์ด้วยขาตั้งกลางบนพื้นราบ  
หรือไม่ ต้องแน่ใจว่าไม่มีน้ำมันรั่วซึม

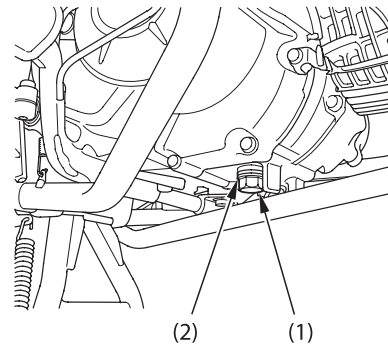

(1) ไบ์ลท์ถ่ายน้ำมันเครื่อง (2) แหวนรองกันรั่ว