

Топливная система

7. Разблокируйте фиксатор (7) и снимите быстро-разъемный фитинг, полностью потянув его вверх. Слейте топливо из соединения (8), удерживая разъем за корпус (9).

- Используйте полотенце, чтобы вытереть пролившееся топливо в шланге.
- Будьте осторожны, чтобы не повредить шланг.
- Не используйте инструменты.
- Попавшая в корпус разъема грязь, может затруднить его снятие и фиксацию.

ПРЕДУПРЕЖДЕНИЕ

Бензин огнеопасен и взрывоопасен. Неосторожное обращение с ним может привести к ожогам и травмам.

- Выключите двигатель, держитесь подальше от источников пламени, тепла или искр.
- Заправляйте топливный бак только вне помещений.
- Немедленно вытирайте брызги и подтеки бензина.

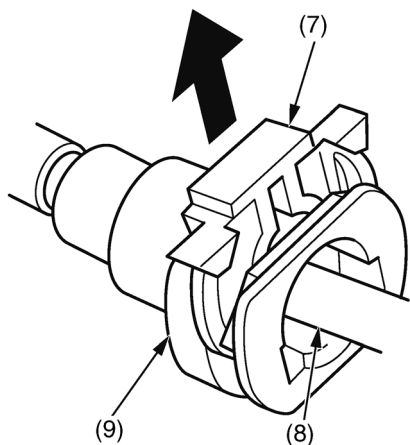

- (7) фиксатор
- (8) топливное соединение
- (9) корпус разъема

8. Снимите резиновую крышку (10) с топливного насоса.

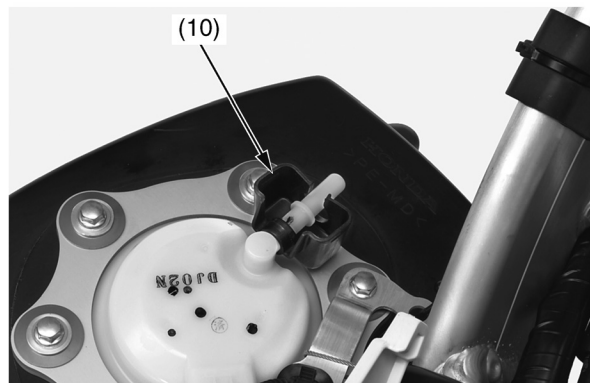

(10) резиновая крышка

9. Чтобы предотвратить повреждение и загрязнение, наденьте пластиковые пакеты (12) на соединитель топливпровода (11) и патрубки (8) топливного насоса и инжектора.

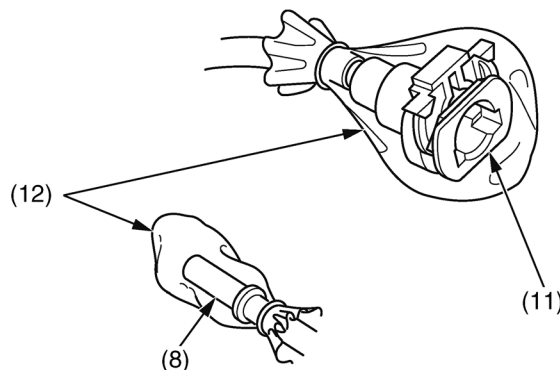

- (8) соединитель топливпровода
- (11) патрубок инжектора/топливного насоса
- (12) пластиковые пакеты

Подключение

1. Установите резиновую крышку (1) на топливном соединении (2) топливного насоса, как показано на рисунке.

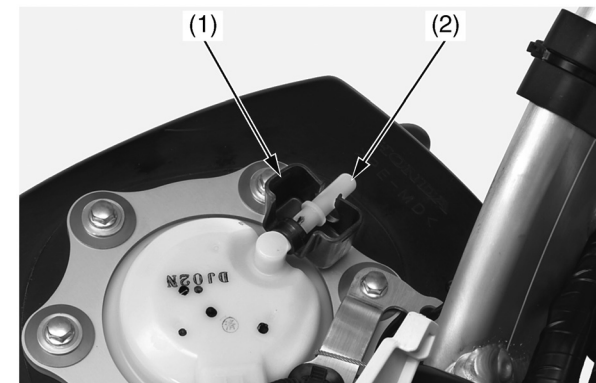

- (1) резиновая крышка
- (2) соединение топливпровода

2. Перед выполнением соединения убедитесь, что фиксатор (3) находится в полностью вытянутом положении.

- Не изгибайте и не перекручивайте топливпровод.
- Не используйте изогнутый или перекрученный топливпровод.
- Не используйте перчатки или ветошь в процессе соединения разъема.

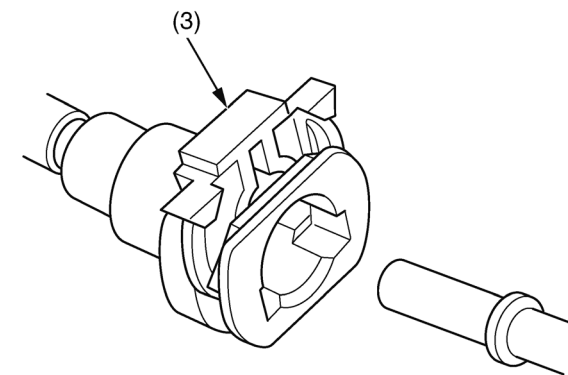

- (3) фиксатор