

Horloge numérique (1)

Indique les heures et les minutes. Pour régler l'heure, procéder comme suit:

1. Mettre le contacteur d'allumage sur ON.
2. Maintenir le bouton A de réglage horloge enfoncé (2) pendant plus de 2 secondes. L'horloge est en mode réglage et l'afficheur clignote.

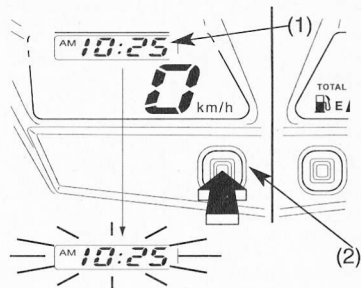

- (1) Montre digitale
(2) Bouton A Horloge

3. Pour régler l'heure, procéder comme suit: presser le bouton A de réglage jusqu'à ce que le nombre souhaité ainsi que AM/PM apparaissent.

- Le nombre avance d'une minute chaque fois que l'on presse le bouton.
- Le nombre avance de dix minutes lorsqu'on maintient pressé le bouton.

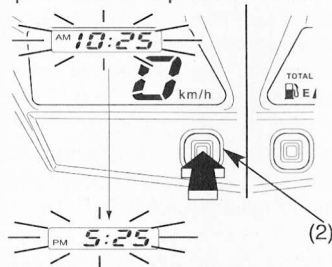

4. Pour terminer le réglage, presser le bouton A de réglage horloge 5 secondes après le dernier réglage ou mettre le contacteur d'allumage sur OFF.

ELEMENTS PRINCIPAUX (Points à connaître pour le pilotage)**SUSPENSION****Suspension Avant**Précontrainte du ressort:

Régler la précontrainte du ressort en tournant la vis prévue à cet effet (1) avec le tournevis de la trousse à outils (page 96).

Assurez-vous que les deux fourreaux de la fourche sont réglés dans la même position.

Ressort plus mou (SOFT):

Tourner la vis dans le sens antihoraire, pour charges légères et conditions de roulage sur routes normales et plates.

Ressort plus dur (HARD):

Tourner la vis dans le sens horaire, pour des conditions de roulage plus sévères, sur routes accidentées.

Position standard:

Pour retourner à la position standard, tourner les vis de réglages et aligner la 3ème gorge sur le haut des bouchons de fourche.

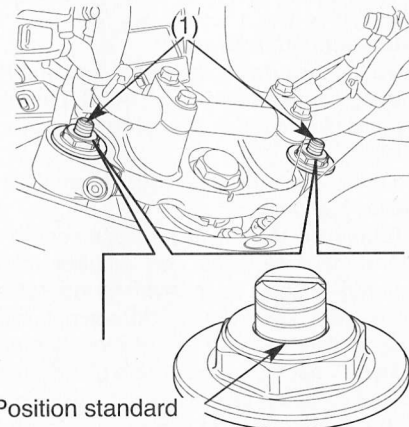

- (1) Vis de réglage de la précontrainte