

Refrigerante ► Sostituzione del liquido di raffreddamento

1. Rimuovere il fermo. ► P. 63
2. Rimuovere lo sportello del serbatoio della riserva.
3. Rimuovere il tappo del serbatoio della riserva e rabboccare controllando il livello del liquido di raffreddamento.
 - Non superare il contrassegno di livello UPPER.
 - Verificare che non penetrino corpi estranei nell'apertura del serbatoio della riserva.

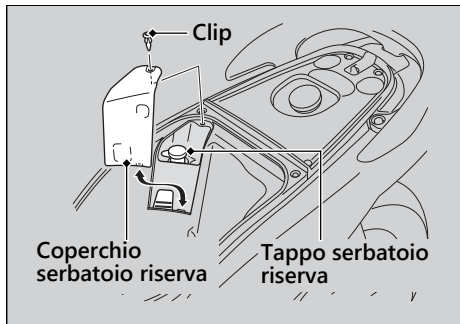

4. Reinstallare il tappo del serbatoio della riserva.
5. Installare il coperchio del serbatoio di riserva e il fermo.
6. Chiudere la sella.

ATTENZIONE

Rimuovere il tappo del radiatore a motore caldo può causare la fuoriuscita del liquido di raffreddamento con il rischio di gravi ustioni.

Lasciare sempre raffreddare il motore e il radiatore prima di rimuovere il tappo del radiatore.

Sostituzione del liquido di raffreddamento

Fare sostituire il liquido di raffreddamento dal proprio concessionario se non si è in possesso degli appositi attrezzi e della necessaria esperienza in campo meccanico.