

## Entretien du cadre

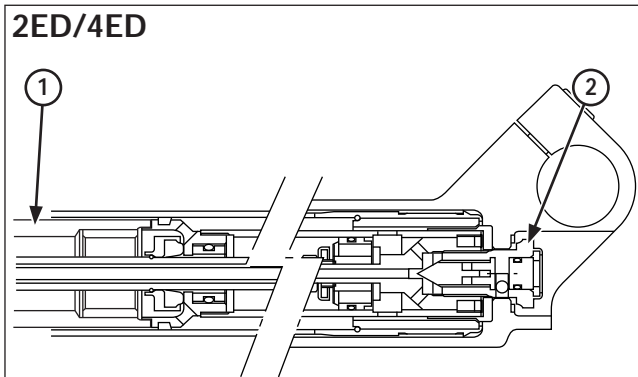
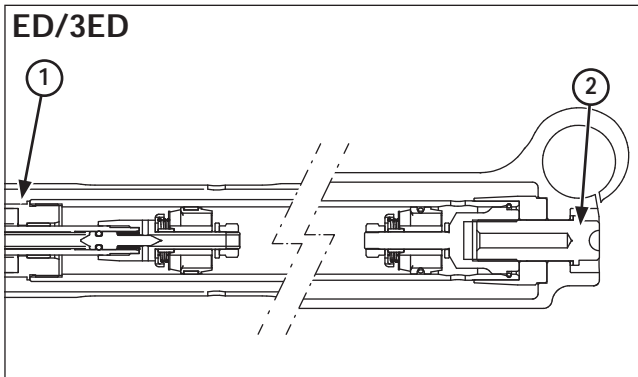

- (1) PIPE D'AMORTISSEMENT DE LA FOURCHE  
(2) BOUCHON CENTRAL DE L'ÉLÉMENT DE FOURCHE DROIT

Fixer le support de l'axe dans un étau protégé par une cale en bois ou avec des mordaches douces pour éviter de l'endommager. Ne pas trop serrer.

Fixer la pipe d'amortissement de la fourche au moyen d'un outil spécial (2ED/4ED), puis desserrer le bouchon central de l'élément de fourche droit.

Desserrer le bouchon central de l'élément de fourche droit.

### Outil:

Support de la pipe d'amortissement de la fourche

89515-NN3-821

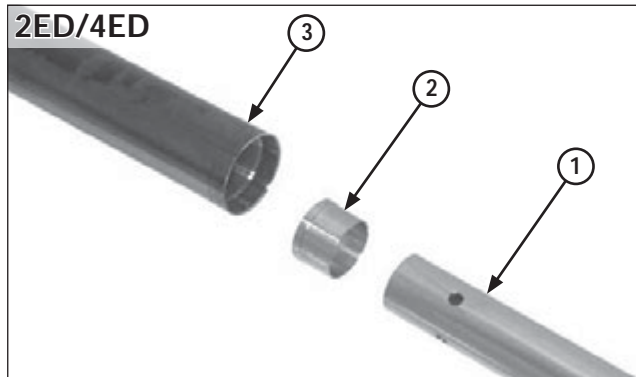
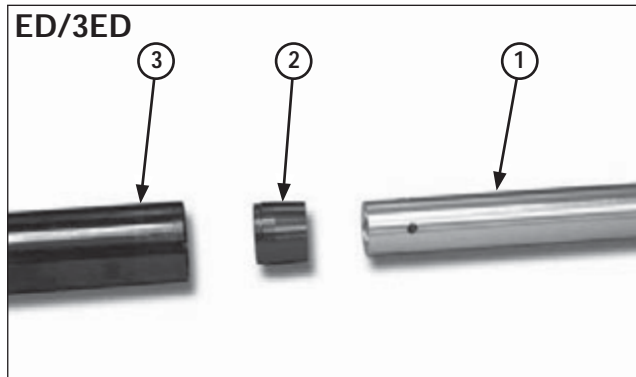

- (1) PIPE D'AMORTISSEMENT DE LA FOURCHE  
(2) BAGUE DE GUIDAGE  
(3) TUBE DE FOURCHE

Démonter l'ensemble de la pipe d'amortissement de la fourche et la bague de guidage du tube de fourche.

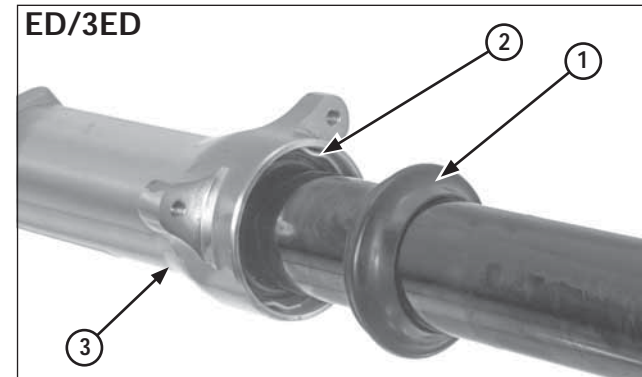

- (1) CACHE-POUSSIÈRE  
(2) EMBASE DE BUTÉE  
(3) FOURREAU DE LA FOURCHE

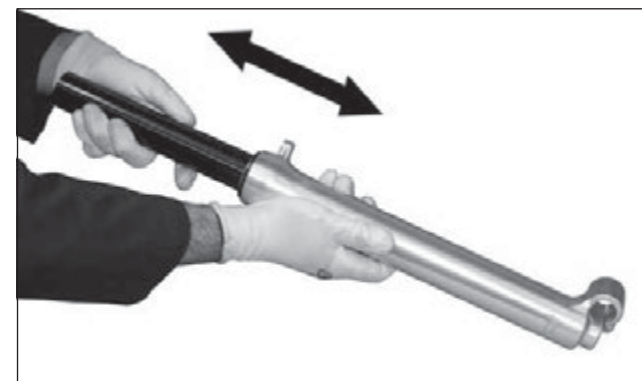

Ôter le cache-poussière et l'embase de butée en veillant à ne pas rayer le tube de fourche.

En faisant des mouvements successifs et rapides, retirer le tube de la fourche, en enlevant la bague de guidage du fourreau de la fourche.

Vidanger le liquide de fourche de l'amortisseur en pompant sur la tige d'amortisseur 8 ou 10 fois.