

- (1) COUVRE-CULASSE
- (2) RONDELLES D'ÉTANCHÉITÉ NEUVES/BOULONS DE 6 MM
- (3) RONDELLES D'ÉTANCHÉITÉ NEUVES
- (4) BOULONS DU COUVRE-CULASSE

Installer le couvre-culasse.

Installer les rondelles d'étanchéité neuves et les boulons de 6 mm.

Installer les deux rondelles d'étanchéité neuves et les boulons du couvre-culasse.

Serrer fermement les vis du couvre-culasse.

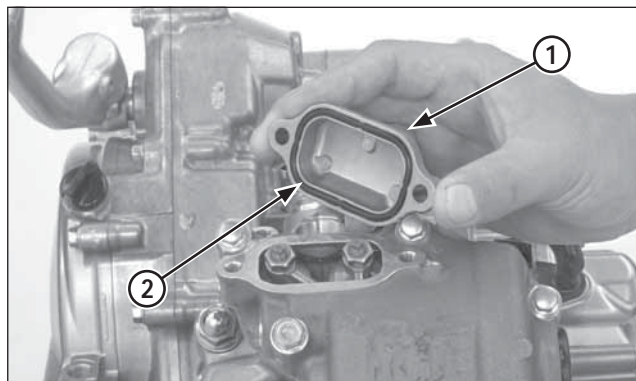

- (1) CACHE DE L'ORIFICE DE RÉGLAGE DES CULBUTEURS
- (2) JOINT TORIQUE

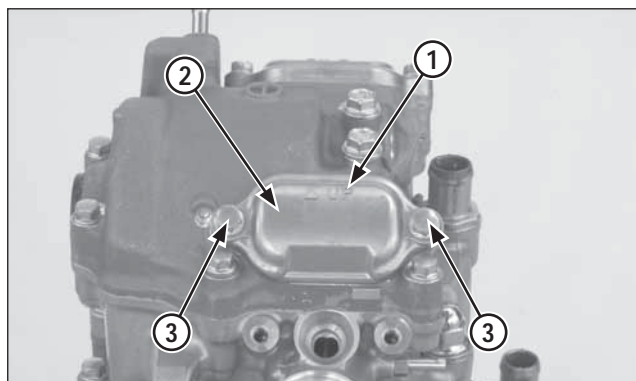

- (1) REPÈRE « UP » (HAUT)
- (2) CACHE DE L'ORIFICE DE RÉGLAGE DES CULBUTEURS
- (3) BOULONS

Vérifier le jeu aux soupapes (page 3-4).

Installer les joints toriques neufs dans les rainures du cache de l'orifice de réglage des culbuteurs.

Installer le cache de l'orifice de réglage des culbuteurs avec les repères « UP » (haut) tournés vers le haut.

Installer et serrer fermement les boulons du cache.

Brancher la durite du reniflard du carter sur le couvre-culasse.

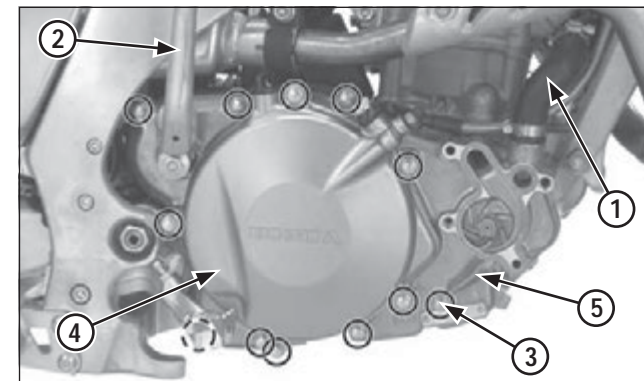

- (1) DURITE DU RADIATEUR
- (2) DÉMARREUR AU PIED
- (3) BOULONS
- (4) COUVERCLE DE L'EMBRAYAGE
- (5) CACHE DU CARTER DROIT

Cache du carter droit

Retrait

Retirer le couvercle de la pompe à eau (page 4-15).

Retirer le boulon et le démarreur au pied.

Serrer le levier d'embrayage et le fixer pour empêcher que le piston auxiliaire de l'embrayage ne sorte du couvercle d'embrayage.

Débrancher la durite inférieure du radiateur.

Retirer les boulons, le couvercle d'embrayage, le cache du carter droit, le joint et les douilles de positionnement.