

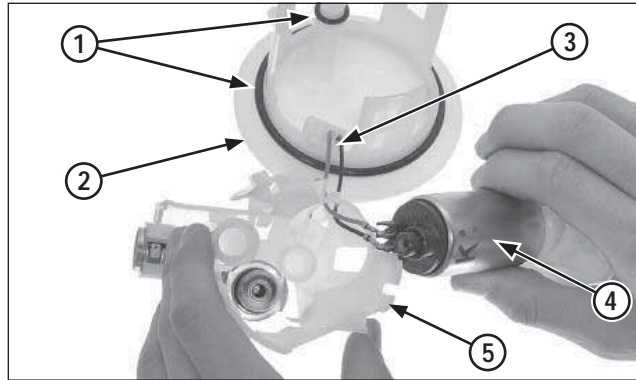

(1) SURFACE DU FILTRE

Nettoyer la surface du filtre.



(1) JOINTS TORIQUES (4) MOTEUR  
(2) POMPE (5) CORPS  
(3) CÂBLES DU MOTEUR

Remplacer les joints toriques par des neufs à chaque fois que la pompe à essence est démontée.

Nettoyer la surface de contact entre la pompe et le réservoir à carburant. Procéder à la pose des joints toriques neufs. Appliquer une fiche couche d'huile moteur pour faciliter l'installation.

Guider les câbles du moteur à travers les orifices et les raccorder aux bornes.

Poser un joint torique neuf au niveau de la durite à carburant. Installer le moteur de la pompe dans le corps.

Veiller à ne pas endommager les câbles.

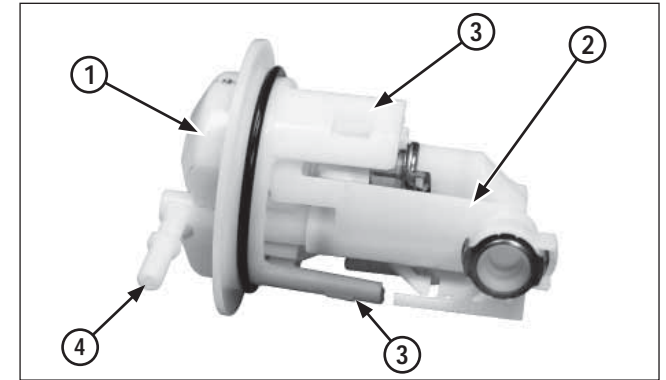

(1) POMPE (3) ÉTRIER  
(2) CORPS (4) TUBE DE CONNEXION

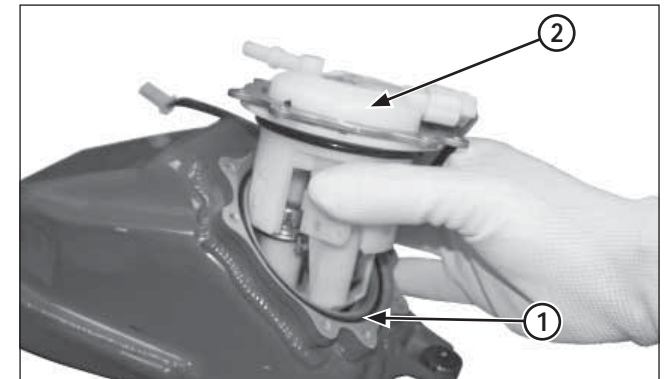

(1) JOINT TORIQUE (2) POMPE

**Pose**

Installer le corps dans l'ensemble de la pompe. Veiller à ce que les étriers soient bien fermés et que les deux pièces soient parfaitement installées.

Poser un joint torique neuf dans le logement du réservoir prévu à cet effet.

Introduire la pompe dans le réservoir en veillant tout particulièrement à ne pas endommager les joints toriques. Appliquer une fiche couche d'huile moteur pour faciliter l'installation.

S'assurer que le joint torique est bien monté dans le réservoir à carburant et qu'il se trouve parfaitement en appui.