

- (1) BOULON
- (2) ANNEAU À RESSORT
- (3) PIGNON DE COMMANDE

Pignons d'entraînement/menés

Changement du pignon de commande

Retirer le couvercle du pignon de sortie de boîte.
Desserrer complètement la chaîne secondaire.

Insérez la 1^{ère} vitesse

Retirer le pignon d'entraînement de vis et la rondelle élastique.

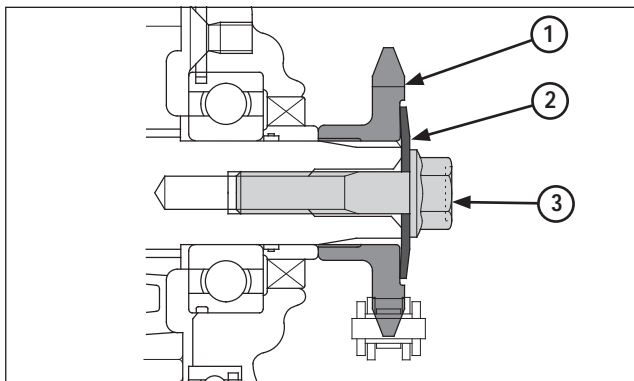

- (1) PIGNON DE COMMANDE
- (2) ANNEAU À RESSORT
- (3) BOULON

Installer le pignon sur le moyeu de transmission secondaire
comme indiqué.

Installer la rondelle élastique et la vis et serrer cette dernière au
couple de serrage indiqué.

Couple de serrage: 31 N•m (3,2 kgf•m)

Mettre la transmission au point mort.



- (1) BOULONS/ÉCROUS
- (2) PIGNON MENÉ

Changement du pignon mené

Démonter la roue arrière (page 5-15).

Démonter les boulons/écrous, les rondelles et le pignon mené.

L'installation s'effectue dans l'ordre inverse du retrait.

Fixer les boulons et serrer les écrous au couple indiqué.

Couple de serrage :

30 à 35 N•m (3,0 à 3,5 kgf•m, 22,1 à 25,8 lbf•pi)

Régler la tension de la chaîne d'entraînement (page 3-11).