

## Entretien du cadre

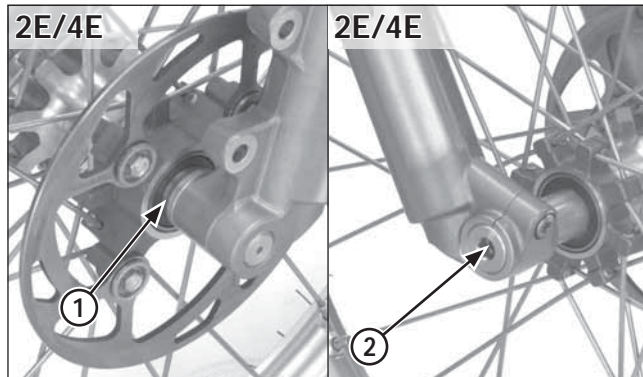
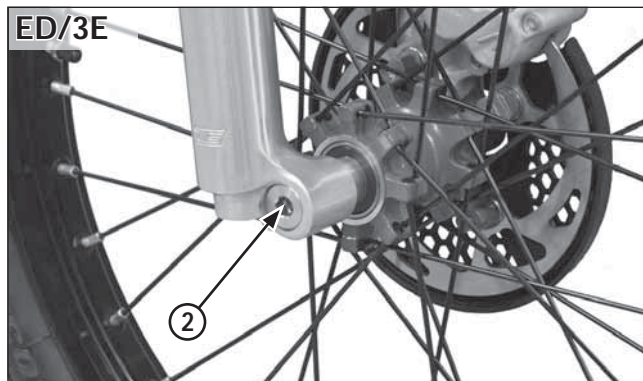

- (1) ENTRETOISE LATÉRALE (2E/4E)  
(2) AXE

### Installation

Nettoyer les portées entre l'axe et les bagues de l'axe.  
Placer la roue avant entre les tubes de fourche.

Appliquer une fine couche de graisse sur la surface de l'axe.  
Appliquer de la graisse sur le filetage de l'axe.  
Installer l'axe par le côté droit en le faisant passer dans la roue et l'entretoise du côté gauche.

Serrer l'axe au couple de serrage indiqué.

Couple de serrage : 69 N•m (7,0 kgf•m / 51 lbf•pi)

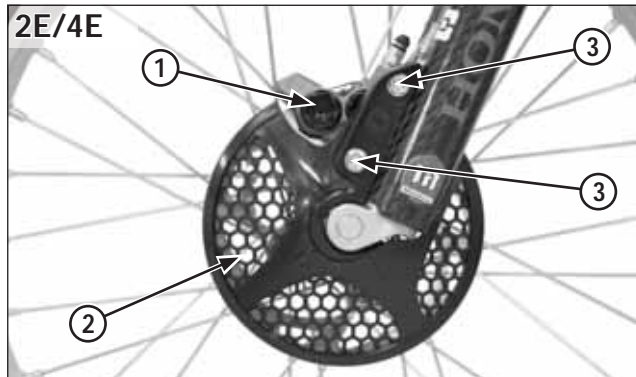
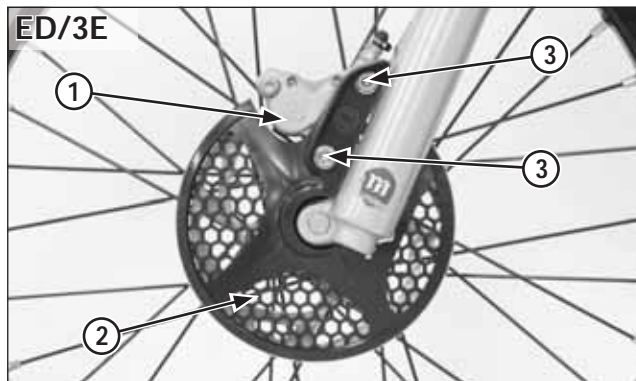

- (1) ÉTRIER DE FREIN  
(2) COUVERCLE DU DISQUE  
(3) BOULONS

Installer l'étrier de frein, les entretoises à épaulement et le couvercle du disque. Appliquer un produit d'étanchéité sur les filetages et serrer les boulons de fixation au couple de serrage indiqué.

Couple de serrage : 26 N•m (2,7 kgf•m / 20 lbf•pi)

Avec le frein avant actionné, pomper plusieurs fois sur la fourche de haut en bas pour bien asseoir l'axe et vérifier le fonctionnement du frein avant.

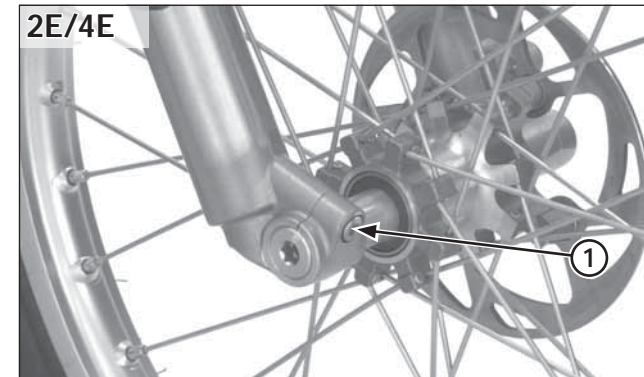
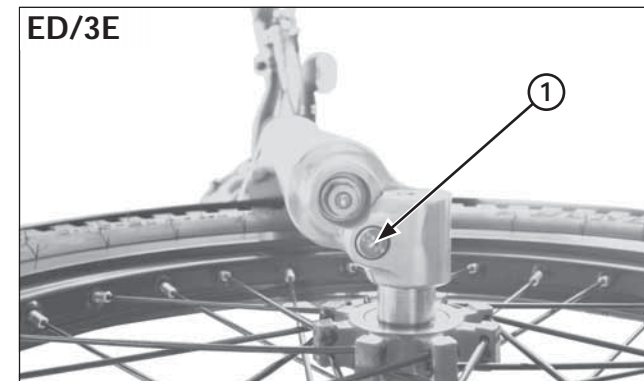

- (1) BOULON DE FIXATION DE L'AXE

Serrer le boulon de fixation de l'axe au couple de serrage indiqué, tout en maintenant la fourche parallèle.

Couple de serrage : 21 N•m (2,1 kgf•m / 17 lbf•pi)