

Ignition Timing

Adjustment of the point gap and ignition timing are made at one time. To adjust, proceed as follows:

1. Remove the left crankcase cover.
2. Rotate the flywheel counterclockwise until the "F" mark (4) aligns with the index mark (3). Ignition timing is correct if the contact breaker points (1) just begin to open at this moment.
3. If ignition timing is incorrect, loosen the contact breaker locking screw (2) and adjust the breaker point gap. Increasing the gap will advance ignition timing. Decreasing the gap will retard ignition timing.

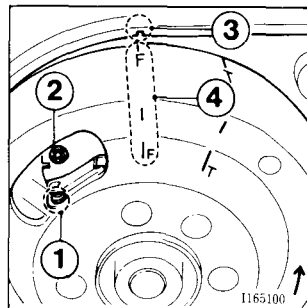

Distribución del encendido

El ajuste del entrehierro de los puntos del ruptor y el de distribución de encendido se efectúan simultáneamente.

Para ajustarlo, proceda como sigue:

1. Quite la cubierta del cárter izquierdo.
2. Gire el volante en el sentido contrario del movimiento de las manecillas del reloj hasta que la marca "F" (4) se alinee con la de índice (3). La distribución del encendido está correcta si los puntos de contacto del ruptor (1) comienzan a abrirse en este momento.
3. Si la distribución del encendido no está correcta, afloje el tornillo que fija el ruptor de contacto (2) y ajuste el entrehierro del punto de contacto. Aumente el entrehierro y el momento del encendido será avanzado. Disminuya el entrehierro y el momento del encendido será retrasado.