

8. Remove the cylinder head covers (5) from the cylinder heads by removing the four bolts from each.
9. Remove the six bolts attaching the left A.C. generator cover (6) and remove the cover.
10. Remove the inspection hole cap (7) from the right crankcase cover.
11. Rotate the crankshaft counterclockwise to align the "TR" mark (8) with the index mark (9) on the right crankcase cover.
12. Make sure the No. 1 piston is at TDC (Top Dead Center) on the compression stroke. If not, rotate the crankshaft further 360° and repeat the step above.
13. Check and record the valve clearance for the No. 1 cylinder.

VALVE CLEARANCES: IN: 0.12 mm (0.0047 in)
EX: 0.13 mm (0.0051 in)

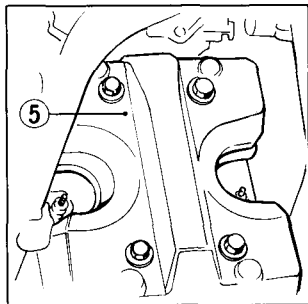

8. Déposer les caches-culbuteurs (5) des culasses en enlevant les quatre boulons de chaque cache.
9. Retirer les six boulons fixant le couvercle gauche de l'alternateur (6), et déposer le couvercle.
10. Retirer le chapeau de l'orifice de contrôle (7) situé sur le couvercle droit du carter moteur.
11. Tourner le vilebrequin dans le sens inverse des aiguilles d'une montre pour aligner le repère "TR" (8) avec l'index (9) se trouvant sur le couvercle droit du carter moteur.
12. S'assurer que le piston n° 1 est au PMH (point mort haut) de son temps de compression. S'il ne l'est pas, tourner le vilebrequin d'encore 360° et recommencer l'opération ci-dessus.
13. Contrôler le jeu aux soupapes pour le cylindre n° 1 et le noter.

JEU AUX SOUPAPES: ADMISSION: 0,12 mm
ECHAPPEMENT: 0,13 mm

