

LATO SINISTRO

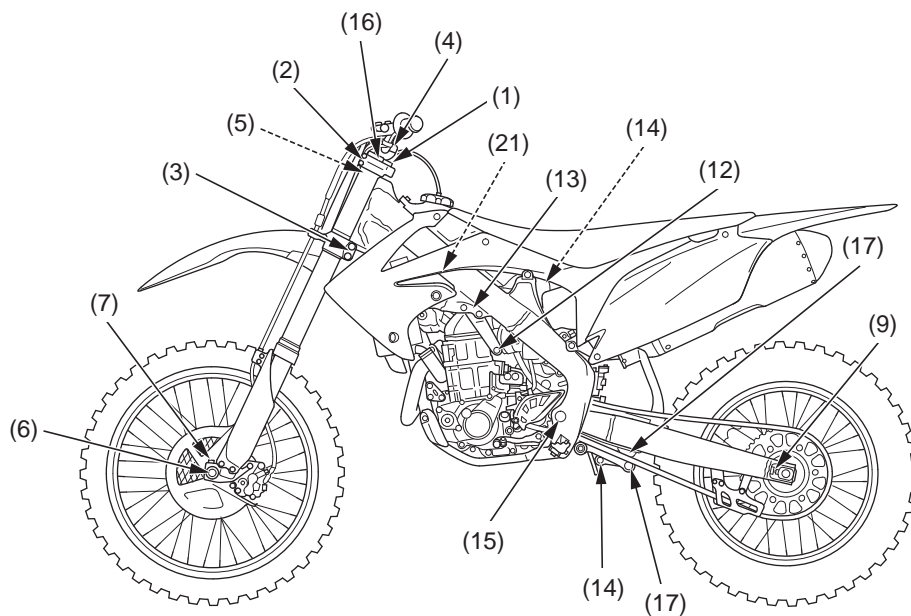

LATO DESTRO

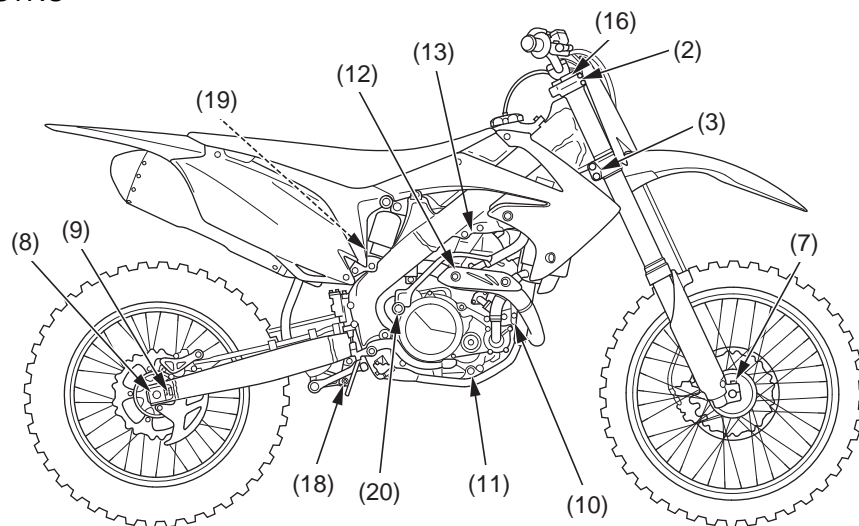

TELAIO

	Elemento	Coppia		Osservazioni
		N•m	kgf•m	
1	Dado del canotto dello sterzo	108	11,0	
2	Bulloni di fissaggio superiori del ponte della forcella	22	2,2	
3	Bulloni di fissaggio inferiori del ponte della forcella	20	2,0	
4	Bulloni dei supporti superiori del manubrio	22	2,2	
5	Dadi dei supporti inferiori del manubrio	44	4,5	
6	Dado dell'asse anteriore	88	9,0	
7	Bulloni di fissaggio dell'asse	20	2,0	
8	Dado dell'asse posteriore	128	13,1	NOTA 1
9	Controdadi del registro della catena	27	2,8	NOTA 2
10	Dadi di supporto anteriori del motore	54	5,5	
	Dadi delle piastre di supporto anteriori del motore	26	2,7	
11	Dado di supporto inferiore del motore	54	5,5	
12	Bulloni di supporto della testata	54	5,5	
13	Bulloni della piastra di supporto della testata	33	3,4	
14	Sospensioni posteriori (superiore)	44	4,5	NOTA 1
	(inferiore)	44	4,5	NOTA 1
15	Dado del perno del forcellone	88	9,0	NOTA 1
16	Forcella (gruppo del tappo della forcella)	28	2,9	
	(smorzatore della forcella)	30	3,1	
17	Dadi del braccio di ammortizzazione posteriore (lato forcellone: larghezza dado 17 mm)	53	5,4	NOTA 1, 6
		53	5,4	NOTA 1, 6
18	Dado del collegamento ammortizzazione posteriore	53	5,4	NOTA 1, 6
19	Controdado della molla dell'ammortizzatore posteriore	28	2,9	
20	Bullone braccetto avviamento a pedale	38	3,9	NOTA 5
21	Bulloni di montaggio della pompa del carburante	11	1,1	

NOTE: 1. Dado ad U

2. Dado UBS

5. Bullone Alock: sostituire con uno nuovo.

6. Lubrificare con olio al molibdeno la filettatura e la superficie della flangia.