

Registrazioni delle sospensioni anteriori

28. Installare il manubrio (32), i gommini di montaggio, le rondelle e i dadi dei supporti inferiori del manubrio (33) e serrare i dadi dei supporti del manubrio alla coppia specificata:
44 N·m (4,5 kgf·m)

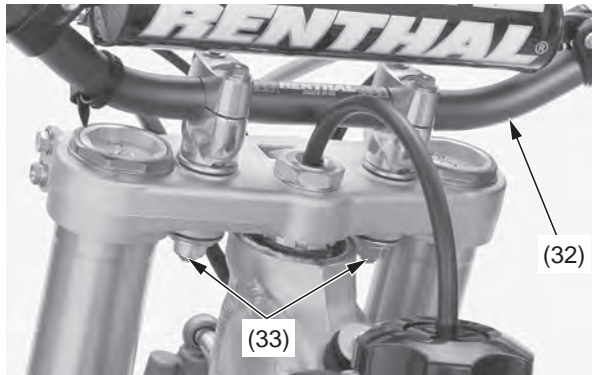

(32) manubrio
(33) gommini di montaggio, rondelle e dadi dei supporti inferiori del manubrio

29. Installare la targa porta numero di gara (pagina 109).

30. Con il freno anteriore premuto, pompare la forcella in su e in giù varie volte per assestare l'asse e verificare il funzionamento del freno anteriore.

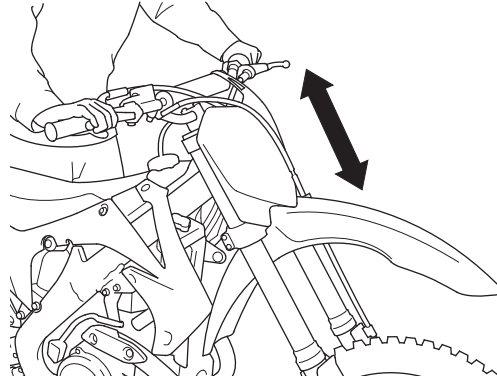

31. Tenendo le forcelle parallele, serrare alternativamente i bulloni destri di fissaggio dell'asse (34) alla coppia specificata:
20 N·m (2,0 kgf·m)

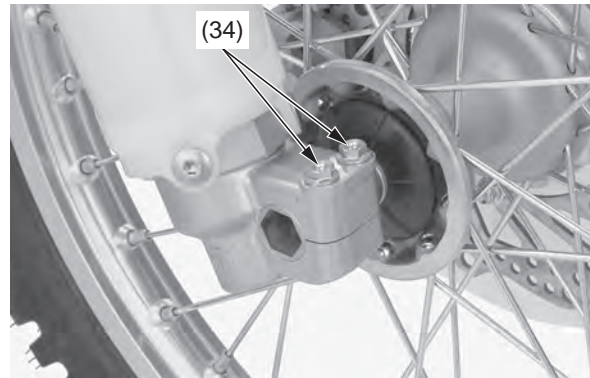

(34) bulloni destri di fissaggio dell'asse

AVVISO

Per evitare danni quando si serrano i bulloni di fissaggio dell'asse, assicurarsi che l'asse sia bene assestato sulla superficie interna del morsetto dello stelo sinistro della forcella.

32. Installare il bullone a brugola del coperchio del disco (35) e serrarlo alla coppia specificata:
13 N·m (1,3 kgf·m)

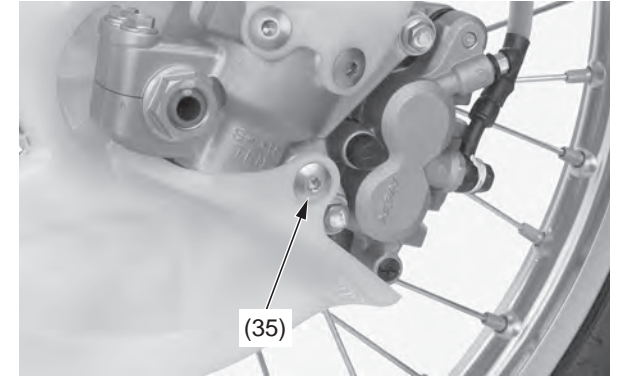

(35) bullone a brugola del coperchio del disco

33. Girare le viti di registro dello smorzamento dell'espansione (36) e della compressione (37) riportandole sulle impostazioni originali.

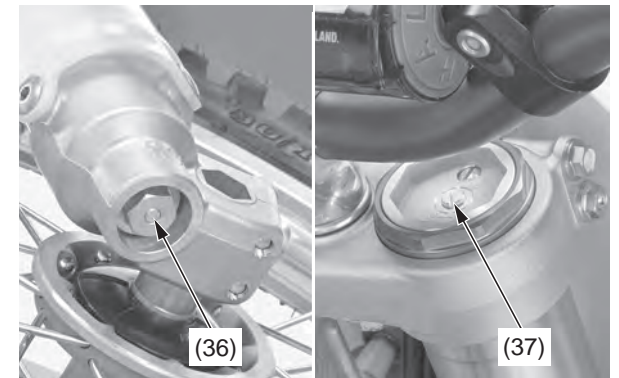

(36) registro dello smorzamento dell'espansione
(37) registro dello smorzamento della compressione