

Registrazioni delle sospensioni anteriori

4. Collocare in una morsa l'estremità inferiore (supporto dell'asse) della canna usando un pezzo di legno o ganasce morbide per evitare danni.

AVVISO

Se si serra eccessivamente il supporto dell'asse nella morsa si rischia di danneggiarlo.

5. Espellere lo stelo del pistone dello smorzatore della forcella dal supporto dell'asse sulla canna premendo lo smorzatore della forcella. Premere lo smorzatore della forcella e inserire la base del pistone (6) o l'attrezzo di blocco tra il supporto dell'asse e il controdado del bullone centrale della forcella (2). Misurare di nuovo la lunghezza della filettatura. Standard: 16 – 18 mm
6. Installare il puntale (7) nello stelo del pistone dello smorzatore della forcella finché si ferma.
7. Lubrificare con olio della forcella una rondella di tenuta (8) e un anello ad O (9) nuovi e installarli sul bullone centrale della forcella (10). Installare il bullone centrale della forcella sullo stelo del pistone dello smorzatore della forcella. Serrare a fondo il bullone centrale della forcella a mano.

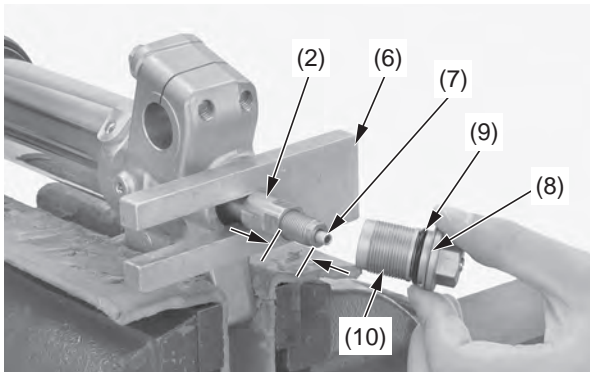

- (2) controdado del bullone centrale della forcella
 (6) base del pistone
 (7) puntale
 (8) rondella di tenuta (nuova)
 (9) anello ad O (nuovo)
 (10) bullone centrale della forcella

8. Misurare la lunghezza della distanza tra il controdado del bullone centrale della forcella (2) e il bullone centrale della forcella (10). Standard: 1,0 – 3,5 mm

Se la distanza non rientra nelle specifiche, verificare l'installazione del controdado del bullone centrale della forcella e del bullone centrale della forcella.

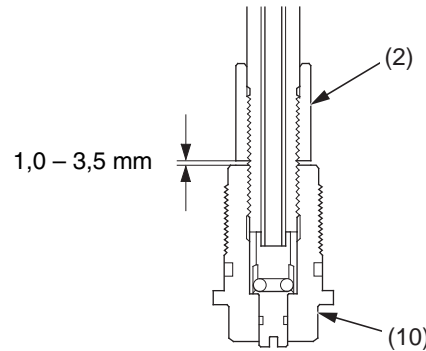

- (2) controdado del bullone centrale della forcella
 (10) bullone centrale della forcella

9. Serrare saldamente a mano il controdado del bullone centrale della forcella (2) sul bullone centrale della forcella (10). Serrare il controdado del bullone centrale della forcella alla coppia specificata con una chiave a forchetta da 15 mm: 29 N·m (3,0 kgf·m)

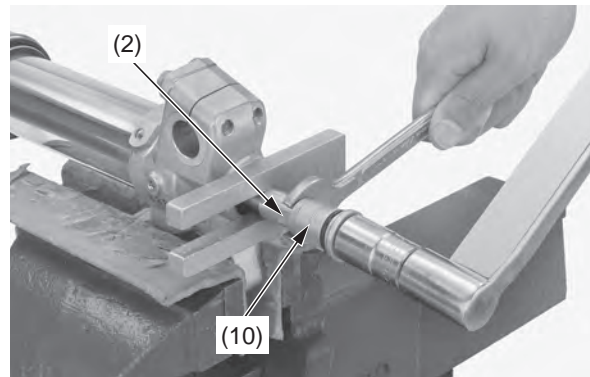

- (2) controdado del bullone centrale della forcella
 (10) bullone centrale della forcella

10. Togliere la base del pistone o l'attrezzo di blocco mentre si preme lo smorzatore della forcella. Applicare frenafili sulla filettatura del bullone centrale della forcella. Installare il bullone centrale della forcella (10) sul supporto dell'asse e serrarlo alla coppia specificata: 55 N·m (5,6 kgf·m)

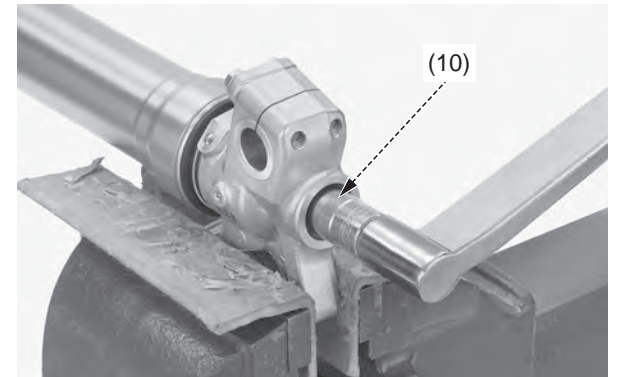

- (10) bullone centrale della forcella

11. Misurare la lunghezza tra il supporto dell'asse e il fodero. Standard: 319 ± 2 mm
12. Confrontare la lunghezza (11) con quella annotata all'atto dello smontaggio. Devono essere identiche.

Se la lunghezza all'atto del montaggio è maggiore di quella all'atto dello smontaggio, verificare l'installazione del bullone centrale della forcella e del controdado del bullone centrale della forcella.

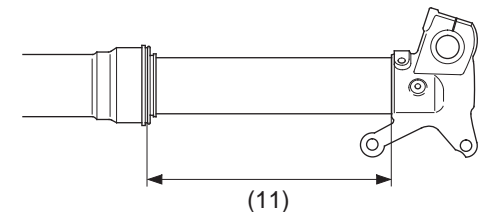

- (11) lunghezza

(continua)