

Registrazioni delle sospensioni anteriori

3. Separare il gruppo del tappo della forcella (5) dalla filettatura dello smorzatore della forcella e quindi farlo saltar fuori pompando lentamente lo stelo del pistone dello smorzatore della forcella (6).

4. Rimuovere il gruppo del tappo della forcella (5).

Fare attenzione a non danneggiare le boccole del tappo della forcella.

Non smontare il gruppo del tappo della forcella. Sostituire il tappo della forcella in gruppo se è danneggiato.

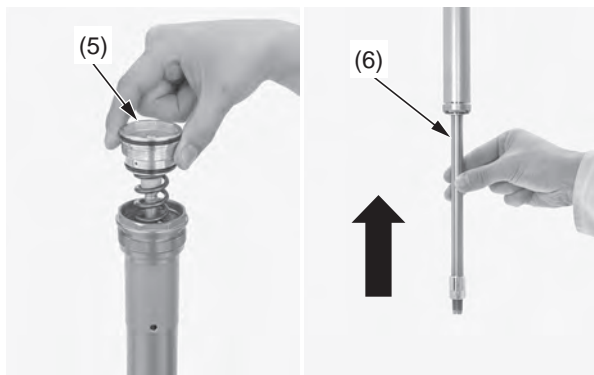

- (5) gruppo del tappo della forcella
(6) stelo del pistone dello smorzatore della forcella

5. Far uscire l'olio dai fori dell'olio (7) della camera della molla/dell'olio dello smorzatore della forcella (8) pompando varie volte l'asta dello smorzatore.

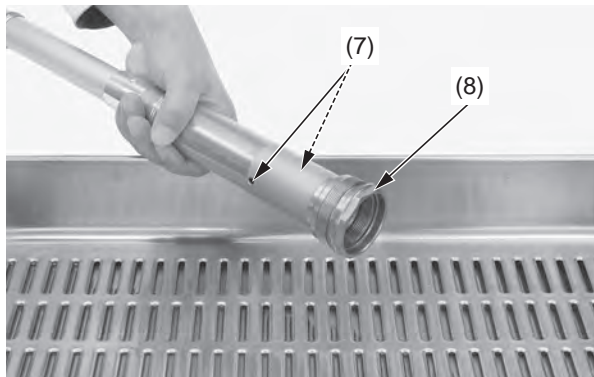

- (7) fori dell'olio
(8) camera della molla/dell'olio dello smorzatore della forcella

6. Pulire la filettatura del tappo della forcella e dello smorzatore della forcella (9).

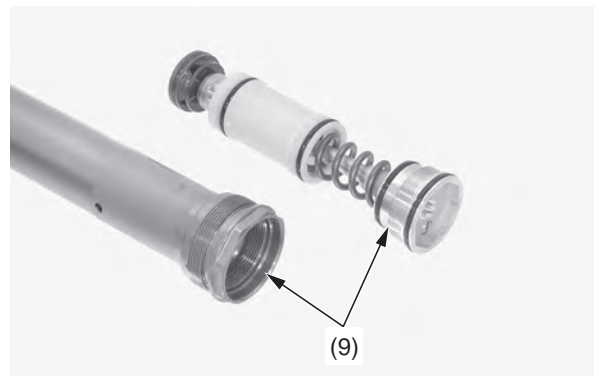

- (9) filettatura del tappo della forcella e dello smorzatore della forcella

7. Estendere completamente lo stelo del pistone dello smorzatore della forcella. Versare l'olio consigliato per la forcella nello smorzatore della forcella (1).

Olio consigliato:
KHL15-11 (KYB)
Quantità consigliata:
215 cm³

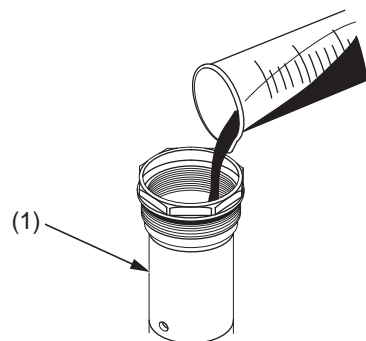

- (1) smorzatore della forcella

8. Pompate lentamente lo stelo del pistone dello smorzatore della forcella (6) varie volte per spurgare l'aria dallo smorzatore della forcella (1).

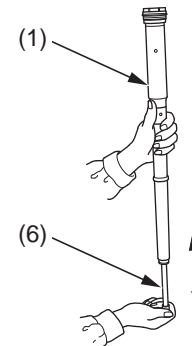

- (1) smorzatore della forcella
(6) stelo del pistone dello smorzatore della forcella

9. Lubrificare i nuovi anelli ad O (10) sul gruppo del tappo della forcella (5) con olio della forcella.

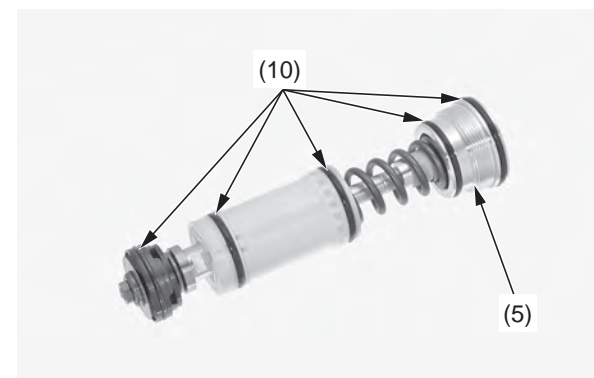

- (5) gruppo del tappo della forcella
(10) anelli ad O (nuovi)