

# Registrazioni delle sospensioni anteriori

7. Rimuovere il dado dell'asse anteriore (9) e allentare i bulloni di fissaggio dell'asse (10) su entrambe le forcelle. Estrarre il perno dell'asse anteriore (11) dal mozzo della ruota e rimuovere la ruota anteriore con il coperchio del disco/collare.

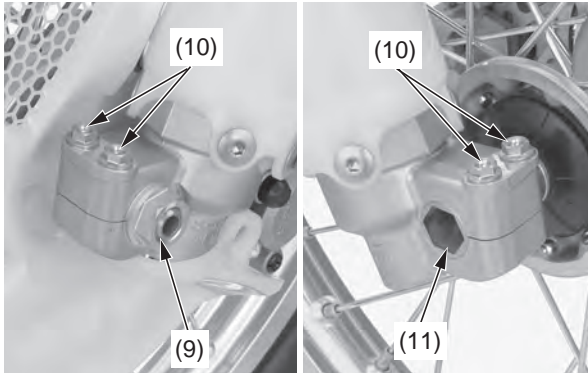

(9) dado dell'asse anteriore (11) perno dell'asse anteriore  
(10) bulloni di fissaggio dell'asse

8. Rimuovere i bulloni del morsetto del tubo flessibile del freno (12), il supporto A (13) e il supporto B (14).
9. Rimuovere i bulloni di montaggio della pinza del freno (15) e la pinza del freno (16).
- Non sostenere la pinza del freno col tubo flessibile del freno.
  - Non azionare la leva del freno dopo aver rimosso la ruota anteriore. Facendo ciò risulterà difficile accomodare il disco del freno tra le pastiglie.

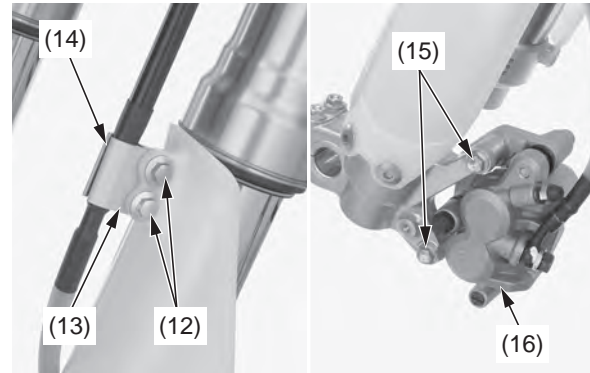

(12) bulloni del morsetto del tubo flessibile del freno  
(13) supporto A  
(14) supporto B  
(15) bulloni di montaggio della pinza del freno  
(16) pinza del freno

10. Rimuovere i bulloni a brugola dell'elemento di protezione della forcella (17) e gli elementi di protezione della forcella (18).

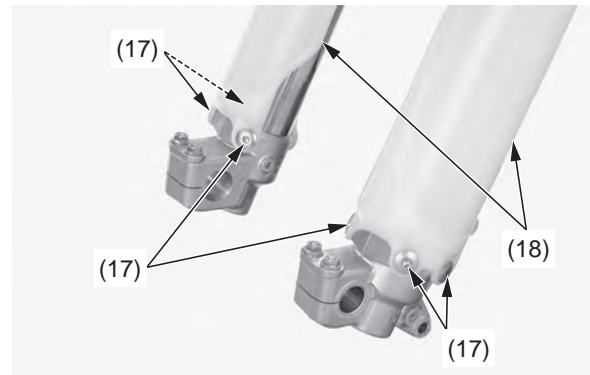

(17) bulloni a brugola dell'elemento di protezione della forcella  
(18) elementi di protezione della forcella

11. Allentare i bulloni di fissaggio inferiori del ponte della forcella (19), quindi tirare in basso ed estrarre gli steli della forcella.

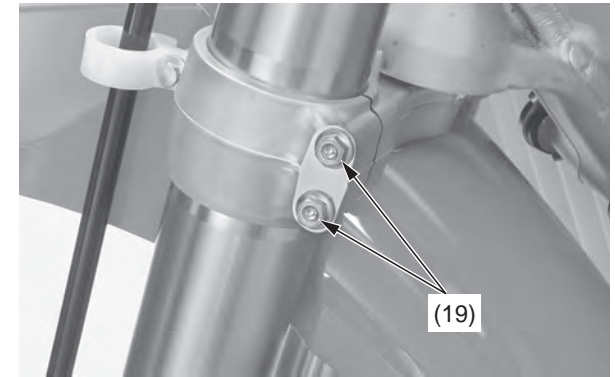

(19) bulloni di fissaggio inferiori del ponte della forcella

12. Pulire il gruppo della forcella, in particolare la superficie di scorrimento (20) della canna e il parapolvere della forcella (21).
13. Misurare la lunghezza (22) tra il supporto dell'asse e il fodero e annotarla prima di smontare la forcella.

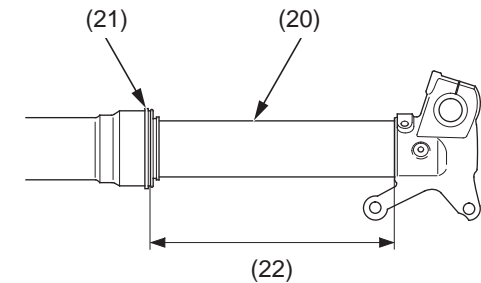

(20) superficie di scorrimento (22) lunghezza  
(21) parapolvere della forcella

(continua)